

Khoday-Khane of the Atiq Jame Mosque, Shiraz; The Foundation of the Building, Historical Developments and the Question of the Nature of Architecture

Zatollah Nikzad¹ 

1. Associate Professor, Research Institute of Cultural Heritage and Tourism (RICHT), Tehran, Iran
Email: z.nikzad@richt.ir

Article Info

Pp: 59-88

Original Article

Received: 2024/04/12

Revised: 2024/04/28

Accepted: 2024/05/12

 <https://dx.doi.org/10.22034/45.106.3>

Use your device to scan
and read the article online



Athar Journal
Journal of Cultural Heritage and
Tourism Research Institute (RICHT),
Tehran, Iran

Publisher:
Cultural Heritage and Tourism
Research Institute (RICHT).

ABSTRACT

Khoday-khane is a one-story building with stone materials, which is located in the courtyard of the Masjed- e Jame- e Atigh of Shiraz. In the past, this building was called Bait-ul-Mosahaf and it was the place where the Quran was kept. Khoday- Khaneh was destroyed by several earthquakes during the Qajar period. This building was restored in the first restoration measures of the General Department of Archeology in 1318. The present face of this building is actually the product of this renovation. The previous conditions of this building are the subject of research. The main question is what is the nature, function and evolution of the architecture of the building? The research has been done by "historical-analytical" method and by using historical texts and visual documents and field observations. According to the findings of the research, the building of Khoday-khane was probably built at the same time as the foundation of the mosque, and a few centuries later, changes occurred in its building. With the addition of towers in the four corners of the building, the original form of Khoday-khane was completed in the 8th century of Hijri; Based on historical documents, the building was built on two floors. In its original form, Khoday-khane was located in the center of the mosque courtyard. It was the place to learn and read the Quran and kept the old and endowment Qurans there.

Keywords: Shiraz, Jame Atiq Mosque, Khoday- Khaneh, Nature of Architecture, Historical Developments.

Copyright © 2023. This open-access journal is published under the terms of the Creative Commons Attribution-NonCommercial 4.0 International License which permits Share (copy and redistribute the material in any medium or format) and Adapt (remix, transform, and build upon the material) under the AttributionNonCommercial terms.

URL: <https://athar.richt.ir/article-2-1659-en.html>

How to Cite This Article:

Nikzad, Z., (2024). "Khoday-khane of the Atiq Jame Mosque, Shiraz; The Foundation of the Building, Historical Developments and the Question of the Nature of Architecture". *Athar*, 45 (106): 59-88.
<https://dx.doi.org/10.22034/45.106.3>

Introduction

The Atiq Mosque of Shiraz was founded in 281 AH/894 (Moghaddisi, 1983, Vol. 2, 462) and, like other ancient buildings, has had its ups and downs over time, which can be recognized as the developments in its history and architecture. Naturally, all parts of the mosque have been affected by development, transformation, and other issues. The Khoday-Khaneh, which has a quadrangular design with towers at the four outer corners, is located in the middle of the mosque courtyard, has had a significant relationship with the historical developments of the mosque, and as a unique building, it can be attributed a special history. The known date of this building is 752 AH/1351, which is written on a stone and tile inscription.

In the contemporary era, the first attention to preserving and maintaining the damaged historical structures of the Atiq Mosque of Shiraz began in the second decade of the twentieth century. The first part of the mosque complex to be restored was the Khoday-Khaneh building; this is a sign of the importance of this building. With the restoration and reconstruction, the Khoday-Khaneh acquired a new appearance compared to the previous ruins. After about eighty years, today it is possible to recognize the old structure and new measures have been taken in this research. The question will be answered: what was the original and original form of Khoday-Khaneh like and what function did it have? The answer to the question can certainly be clarified both in relation to the historical course of the mosque in general and in relation to the historical course of the architecture of Khoday-Khaneh in particular.

Discussion

The Khoday-Khaneh in the middle of the mosque courtyard is a one-story building that is located on a stone platform less than one meter high (Behrouzi, 1962: 92). This building has a rectangular plan with dimensions of 12.6×10 m and a height of 7.5 m, which, including the towers, reaches 15 m in length and width by 12.3 m. A portico with arched stone columns surrounds it. The middle space includes a square room with stone lattice windows and spaces where the staircase, entrance, and a small room are located.

From the words of Moqaddasi, who refers to the house of the reciters and compares the mosques of Shiraz and Nishapur in the first centuries of the Hijri calendar, and Qomi's confused reference to the "shop" in the middle of the courtyard, it can be concluded that the building of the God-House was probably built at the same time as the foundation of the Shiraz mosque in 281 AH, by order of Amr Walith Saffari (Moqaddasi, 1906: 430; Qomi, 1352: 24). From the Quran dated 568 AH, which is dedicated to the "House of the Manuscripts" (Behrouzi, 1340, 68 and 69, Sami, 1347: 311), it can be understood that in the sixth century AH, the House of the Manuscripts was erected in the middle of the courtyard. Junaid Shirazi (d. 666 AH/1268) in his book *Shadd al-ezar* refers to Maulana Sa'ad al-Din Ahmad al-Farsi giving or studying lessons in the latticed room between the old mosque (Junaid Shirazi, 1950: 388). Elsewhere, the same author mentions the "Dar al-Masahif" between the mosque, where old copies of the Quran are kept (Junaid Shirazi, 1950: 288). The evidence that remains in the building from this time is Kufic inscriptions engraved on stone and fragments of decorations on the ceiling of the stairs leading to the roof of the Khoday-Khaneh (Sheibani and Nikzad, 2005: 34). With this description, the middle spaces, which include the square room and the

adjoining rooms on the northern side, can be cautiously attributed to the sixth-seventh centuries AH. It is clear that some changes occurred in the Khoday-Khaneh building between the fourth and sixth centuries AH. If we consider the surrounding colonnaded portico and the central rooms to be at the same time, then there is no doubt that the existing building was erected in place of the original one. Because the columns and arches connected to it and the overall composition of the facade geometry, as explained by Galdiri in a comparative study of the tomb of Sheikh Yusuf Sarvestani, can be dated to the seventh century AH (Galdiri, 2001: 340). The date 752 AH/1351, which is on the inscription above the southwest tower, is the most accurate date that can be relied on. According to this inscription, Sheikh Abu Ishaq Inju built the building (Behrouzi, 1962). Galdiri, using architectural logic and examining the precedence and backwardness of construction at the point where one of the towers connects to a stone column, has proven that this date indicates a period of restoration with the addition of towers in the outer quadrant of the building (Galdiri, 2001: 340).

A fragment from the Timurid Zafarnameh dated 935 AH/1529, which is kept in the Golestan Palace, contains a narrative from 806 AH/1404 that takes place in the old courtyard (Adl, 2001: 345) and Khoday-Khaneh is located in the middle of the courtyard. The upper floor is similar in general plan to the lower floor, but without columns and a portico. The most important feature of the upper floor is the presence of a cloister with windows and a dome.

The inscription dated 820 AH/14017, in the handwriting of Abdullah Seirafi, which was installed in the Khoday-Khaneh by order of Mirza Sultan Ibrahim, son of Sultan Shahrukh Timuri, is apparently reminiscent of the construction at the same time, as Qazi Ahmad Qomi has suggested (Qomi, 1974: 24).

As a result of the earthquakes of 1239 AH/1824, 1269 AH/1854 and 1301 AH/1884 and the resulting damage during the Qajar period, the Khoday-Khaneh also suffered major destruction. In the second half of the nineteenth century, 1302 AH/1888, when Dieulafoy visited the mosque, he mentioned the ruin and sad sight of the Khoday-Khaneh building (Dieulafoy, 1998: 465). According to Dieulafoy' engraving, the surrounding portico has fallen to the ground, and the middle rooms have been largely destroyed. The four corner towers are still standing. In the half-century between Dieulafoy' visit and Wilber's visit in 1935/1313 AH, one of the cylindrical towers located in the northeast corner of the building collapsed and the high parts of the temple fell (Wilber, 1972: 62).

Conclusion

According to the description of Muqaddasi in the fourth century AH, the original building of the Khoday-Khana was also built, probably at the same time as the foundation of Atigh Jame mosque in the third century AH, by the order of Amr- o Laith- e Safari. Then, changes occurred in it around the sixth or seventh century AH, which are close to the present form of the building. The renovations and additions of the eighth century AH created a new design with the construction of towers and stabilized the architectural form of the Khoday-Khana. During these developments, the building had two floors and the spire was located on its highest part. A few centuries later, devastating earthquakes destroyed the mosque and the Khoday-Khana building, until in the second decade of the fourteenth century AH, this building was rebuilt in one floor.

Khoday-khane of the Atiq Jame Mosque ...

The existential nature of the Khoday-Khana building was defined in relation to the Quran, as it was called "Beit- e Qura" and "Beit- ol Musahaaf" in ancient times. The main function of the building was to teach and learn the Quran, and it was a particularly suitable place to store ancient and exquisite Qurans, sometimes in the handwriting of the Prophet's companions (Sahabe) and Imams, or to dedicate them. Qurans with a date of dedication to the Bayt- ol Musahaf of Atiq Jame mosque in Shiraz, from the 7th to the 13th centuries AH, remain and are kept in Pars museums. Over the course of a thousand years of history, the Khoday-Khaneh building has undergone changes in terms of its location in the mosque courtyard. These changes do not mean the building was moved, but rather occurred with the advancing and retreating of the edges of the courtyard. For example, with the expansion of the covered nave to the south during the Safavid period or the retreat of the northern nave during the renovation of the contemporary period, the edges of the courtyard moved closer to or further from the Khoday-Khaneh; but in the early and middle centuries, this building was located in the center of the mosque courtyard. There are no remains or remains of the original building of the temple, and archaeological excavation is needed.

Acknowledgments

I would like to thank Abdolreza Nasiri, a restorer at the General Department of Cultural Heritage of Fars Province, and Nasim Ghafouri, an architect.

Conflict of Interest

There is no conflict of interest.

مقاله پژوهشی

خدای خانه مسجد جامع عتیق شیراز؛
بنیاد بنا، تحولات تاریخی و پرسش از ماهیت معماریذات الله نیکزاد^۱

۱. دانشیار گروه بافت‌های تاریخی، پژوهشکده ابنیه و بافت‌های فرهنگی تاریخی، پژوهشگاه میراث فرهنگی و گردشگری، تهران، ایران

Email: z.nikzad@richt.ir

اطلاعات مقاله

صفحات: ۵۹-۸۸

تاریخ دریافت: ۱۴۰۳/۰۱/۲۴

تاریخ بازنگری: ۱۴۰۳/۰۲/۰۹

تاریخ پذیرش: ۱۴۰۲/۰۲/۲۳

خلاصه

خدای خانه، بنای یکاشکوب سنگی در میان صحن مسجد جامع عتیق شیراز است. این بنا را در گذشته بیت‌المصاحف می‌نامیدند و محل نگهداری نسخ قرآن شریف بود. خدای خانه در اثر چند مرتبه زمین‌لرزه حادث شده در دوره قاجاریه ویران شد و به صورت تلی از مصالح برهم انباشته درآمد. ویرانه خدای خانه در نخستین اقدامات مرمتی اداره کل باستان‌شناسی، از سال ۱۳۱۸ش بازسازی شد. سیمای شناخته شده امروزی این اثر، در واقع محصول همین بازسازی است. وضعیت یا وضعیت‌های پیشین این بنا موضوع پژوهش است. از این رو پرسش از ماهیت معماری این بنا مطرح می‌شود؛ و این‌که سیر تاریخی بنای خدای خانه چیست؟ با این هدف که صورت اصیل این بنا تبیین شود. پژوهش به روش «تاریخی-تحلیلی» و با بهره‌گیری از متون و اسناد تصویری تاریخی و مشاهده‌های میدانی به‌انجام رسیده است. در این پژوهش روشن شده که بنای خدای خانه به‌گمان از هنگام بنیان مسجد برپا شده و چند سده بعد دگرگونی‌هایی در آن پدید آمد. شاکله اصلی خدای خانه در سده هشتم هجری با افزوده شدن برج‌هایی در چهار نیش بنا کامل شد؛ با این توضیح که پیش‌تر در سده ششم - هفتم هجری بنای میانی و رواق ستون‌دار ساخته شده بود. برپایه مستندات تاریخی، بنا در دو اشکوب ساخته شده بود. در صورت اولیه، خدای خانه در مرکز صحن مسجد قرار داشت. فضای یادگیری و قرائت قرآن بود و در آن قرآن‌های کهن و سی‌پاره‌های وقفی را نگه می‌داشتند.

کلید واژه‌ها: شیراز، مسجد جامع عتیق، خدای خانه، ماهیت معماری، تحولات تاریخی.

<https://dx.doi.org/10.22034/45.106.3>

فصلنامه اثر

نشریه پژوهشکده ابنیه و بافت‌های تاریخی، پژوهشگاه میراث فرهنگی و گردشگری، تهران، ایران

ناشر:

پژوهشگاه میراث فرهنگی و گردشگری

حق کپی رایب انتشار: این نشریه دارای دسترسی باز، تحت قوانین گواهی‌نامه بین‌المللی Creative Commons Attribution 4.0 International License منتشر می‌شود که اجازه اشتراک (تکثیر و بازآرایی محتوا به هر شکل) و انطباق (باز ترکیب، تغییر شکل و بازسازی بر اساس محتوا) را می‌دهد.

URL: <https://athar.richt.ir/article-2-1659-fa.html>

نیکزاد، ذات‌الله، (۱۴۰۳). «خدای خانه مسجد جامع عتیق شیراز؛ بنیاد بنا، تحولات تاریخی و پرسش از ماهیت معماری». اثر، ۴۵ (۱۰۶): ۵۹-۸۸

<https://dx.doi.org/10.22034/45.106.3>

مقدمه

مسجد جامع عتیق شیراز از هنگام بنیاد در سال ۲۸۱ق (مقدسی، ۱۳۶۱، ج ۲: ۶۲)، هم‌چون دیگر بناهای کهن، فراز و نشیب‌هایی در طول حیات خویش داشته است که به‌عنوان تحولات زیستی آن می‌توان شناخت. همه اجزای مسجد قاعدتاً متأثر از توسعه، دگرگونی و مسائل بوده است. خدای‌خانه واقع در میان صحن مسجد، هم‌چنان که نسبت معناداری با ابعاد حیاتی مسجد داشته، به‌عنوان بنایی یگانه می‌توان سرگذشت ویژه‌ای برای آن قائل شد. در دوران معاصر، نخستین توجهات برای حفظ و نگهداری ساختارهای تاریخی آسیب‌دیده در مجموعه مسجد جامع عتیق، از بنای خدای‌خانه آغاز شد؛ که خود نشانه اهمیت این بناست. پس از مرمت و بازسازی، این بنا سیمای جدیدی نسبت به ویرانه پیشین پیدا کرد. امروز پس از گذشت هشت دهه امکان بازشناسی آن وجود دارد. از این نظر که خدای‌خانه در صورت اصیل چگونگی بوده و چه کارکردی داشته است، سیر حیات تاریخی بنا در ارتباط با مسجد می‌تواند روشن شود.

پرسش پژوهش

سیر تحول تاریخی بنای خدای‌خانه چیست؟

ماهیت معماری خدای‌خانه چیست و از چه ویژگی‌هایی برخوردار بود؟

روش پژوهش

جز آن‌چه که از وضعیت امروز خدای‌خانه می‌توان فهمید، سردرآوردن از وضعیت سابق اثر نیازمند جستجو در اسناد و مدارک تاریخی است تا بتوان تصویری نزدیک به واقع از صورت اولیه یا قدیم بنا به‌دست آورد. هشت دهه پیش، بنا پس از ویرانی مرمت و بازسازی شد و از آن پس به‌شکل امروزی بازسازی شد. جستجو در گذشته بنا با واریسی اسناد متنی به‌جا مانده از اثر از سده‌های میانه هجری به بعد و بررسی اسناد تصویری بنا که از دوره صفویه، قاجاریه و پهلوی نخست تهیه شده و اثر را پیش از مرمت و بازسازی نشان می‌دهد. تحلیل این اسناد و انطباق آن با وضع کنونی با روش پژوهش «تاریخی - تحلیلی» راهگشا خواهد بود.

پیشینه پژوهش

به‌طور دقیق درباره سیر تحولات معماری خدای‌خانه و فهم ماهیت و صورت اصیل آن پژوهش جداگانه‌ای به‌انجام نرسیده است؛ اما در ذیل مسجد جامع عتیق شیراز، درباره بنای خدای‌خانه مشاهده و تحلیل‌هایی صورت گرفته و اشاراتی به وضع قدیم آن به‌طور کوتاه شده است. ویلبر در سال ۱۳۱۰ ش مسجد جامع عتیق شیراز را درحالی‌که هنوز مداخله‌های جدید در آن نشده بود، دیده و گزارشی از وضع موجود به‌همراه عکس‌های مهمی از آن تهیه کرد (Wilber, 1972) که بنای خدای‌خانه در میان عکس‌ها و توصیف‌ها وجود دارد. پوپ در مجموعه سیری در هنر ایران، اشاره‌ای به مسجد جامع عتیق داشته و اشاره‌ای به اجزایی هم‌چون خدای‌خانه داشته است (Pope, 1967). سامی که خود سرپرستی مرمت و بازسازی خدای‌خانه را از سوی اداره کل باستان‌شناسی فارس برعهده داشته، گزارش نسبتاً کوتاهی از بازسازی این بنا در شیراز دیار سعدی و حافظ به‌دست داده و تصاویری از هنگام مرمت و

پس از آن در کتابش ذکر نمود (سامی، ۱۳۷۵). بهروزی نیز در ضمن وصف مسجد جامع عتیق، دربارهٔ خدای خانه و قرآن‌های خطی متعلق به آن نوشت (بهروزی، ۱۳۴۰). جز نوشته‌های کوتاه و بلند دیگر دربارهٔ مسجد عتیق، گالدیری برای نخستین بار تحلیلی از مرمت تاریخی خدای خانه در سدهٔ هشتم هجری به دست داد و آن را در انطباق با آرامگاه شیخ یوسف سروسنانی بررسی کرد (گالدیری، ۱۳۷۹)، عدل در هنر در جامعه و جهان ایرانی، مینیاتوری منتسب به بهزاد را منتشر کرد که صحن مسجد عتیق شیراز به وجود خدای خانه را به نمایش می‌گذارد (عدل، ۱۳۷۹). شیبانی و نیکزاد در ضمن بررسی سیر تاریخی معماری مسجد عتیق اشاره‌ای به خدای خانه کرده و با استناد به مینیاتور یادشده، فرض دواشکوب بودن این بنا را مطرح کردند (شیبانی و نیکزاد، ۱۳۸۳). در مثالهٔ دیگری که موضوع آن وضع مسجد عتیق در دورهٔ قاجاریه است، کوتاه به دواشکوب بودن خدای خانه اشاره داشته است (نیکزاد، ۱۴۰۰). در این پژوهش، ضمن شکافتن موضوع بازسازی اثر و ذکر سیر تاریخی آن، با استفاده از اسناد و مدارک سیما و ساختار معماری بنا در طول حیات آن به بحث گذاشته خواهد شد.

یافته‌های پژوهش در ارتباط با معماری و سیر تحول بنا

خدای خانهٔ جامع عتیق شیراز، بنای شناخته شده و یگانه‌ای است که در کم‌تر مسجدی نمونهٔ آن وجود دارد. با این وجود شناخت جامعی از بنیان و سیر تحول تاریخی و هم‌چنین کارکرد، جایگاه و در مجموع و ماهیت معماری آن مطرح است که در ادامه گفته خواهد شد.

شناخت معماری خدای خانه

خدای خانه در میان صحن مسجد (تصویر ۱ و ۲)، بنایی است یک اشکوب که بر روی کرسی سنگی با کم‌تر از یک‌متر بلند استوار دارد (بهروزی، ۱۳۴۰: ۹۲). این بنا تهرنگ چهارگوش به ابعاد ۱۲/۶ متر در ۱۰ متر و بلندای ۷/۵ متر دارد که با احتساب برج‌ها، درازا و پهنای آن به ۱۵ متر در ۱۲/۳ متر می‌رسد. چهار برج به قطر ۲/۳۴ متر در کنج‌ها برپاست و جفت‌ستون‌های سنگی و قوس‌های پرداخته‌ای در هر ضلع آن قرار دارد (تصویر ۴). رواقی به پهنای ۱/۵ متر (سوی شمال، شرق و غرب) تا ۲/۹۵ متر (سوی جنوب) دورتادور می‌گردد (تصویر ۵) و ساختمان میانی چهارضلعی به ابعاد ۵/۸ متر در ۷/۱۸ متر، شامل اتاقی مربع شکل به ابعاد ۳/۷ متر در ۳/۸ متر با پنجره‌های مشبک سنگی و فضاهایی که پله‌خانه و ورودی و اتاق کوچکی در آن مستقر است، به ضلع شمال اتاق مربع چسبیده است. ازارهٔ داخل اتاق مربع با ازارهٔ کاشی شش گوش آبی‌رنگ و قاب اسلیمی بر پیرامون آن آرایه‌بندی شده و باقی سطوح با گچ پوشش یافته است (تصویر ۷). راه پلهٔ سنگی، که به رواق غربی باز می‌شود، با چرخشی به پشت بام می‌رسد. سقف‌ها همه تخت و با تیر آهن و طاق ضربی ساخته شده‌اند، جز سقف پله‌خانه که با تویزه‌ها و مقرنس‌بندی منقوش سنگی پوشش یافته است (تصویر ۵).

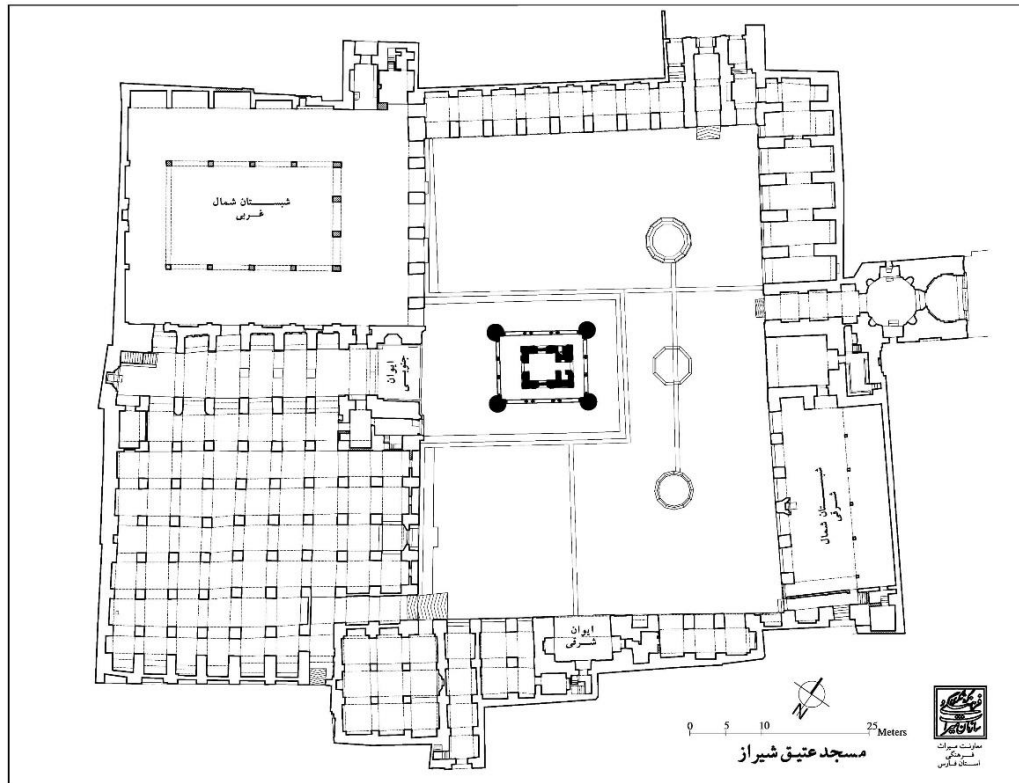

تصویر ۱. پلان مسجد جامع عتیق شیراز. جانمایی خدای خانه در میان صحن (مأخذ: غفوری، ۱۳۹۷، آرشیو اداره کل میراث فرهنگی، صنایع دستی و گردشگری استان فارس، با تغییراتی از نگارنده)

Fig. 1: Plan of the Atigh Jame Mosque of Shiraz. Location of the Khodaikhaneh in the middle of the courtyard (Source: (Ghafouri, 2018, Archives of the General Department of Cultural Heritage of Fars Province, with changes by the author)

اضلاع کوچکتر (شمالی و جنوبی) در نمای بیرونی سه دهانه دارد که با ستونهای سنگی و تویزههای استقرار یافته بر آن به وجود آمده است؛ اما طراحی نمای اضلاع بزرگتر (شرقی و غربی) به سه دهانه تقسیم شده که هندسه متفاوت آن با جفت ستونها نغولهایی بالای آن ایجاد شده است. برجها تا بلندای صفت سنگی با سنگهای بزرگ منقوش ایجاد شده و در ادامه با سنگهای قواره شده به ابعاد کوچکتری که شکل مستطیل یا مربع دارند نماسازی شدهاند. برجها از نظر سازه‌ای سرسفت بنا شده‌اند تا هم‌چون تکیه‌گاهی عمل کنند. بالاترین بخش برج، که رخ‌بام را شکل می‌دهد، قطاربندی کنده شده در سنگ آذین یافته است و در زیر آن کتیبه‌ای به خط ثلث که در سنگ کنده و با کاشی ترکیب شده به پهنای یک متر چهارضلع بنا را دور می‌زند (تصویر ۳).

صفت سنگی به بلندای ۷۰ سانتی‌متر، هم‌چون ازاره‌ای با سنگهای برش‌خورده و قواره شده در کنار هم ساخته شده و نقش‌مایه‌هایی از ترنج به صورت برجسته بر سنگها کنده شده است. کتیبه‌هایی بر بدنه داخل رواق نصب شده (تصویر ۶) و هر یک حاوی مطالبی درباره مسجد است. از جمله کتیبه پیرمحمد شیرازی از زمان شاهرخ تیموری (سامی، ۱۳۴۷: ۳۱۳ و ابوالقاسمی، ۱۳۸۷: ۹۴).

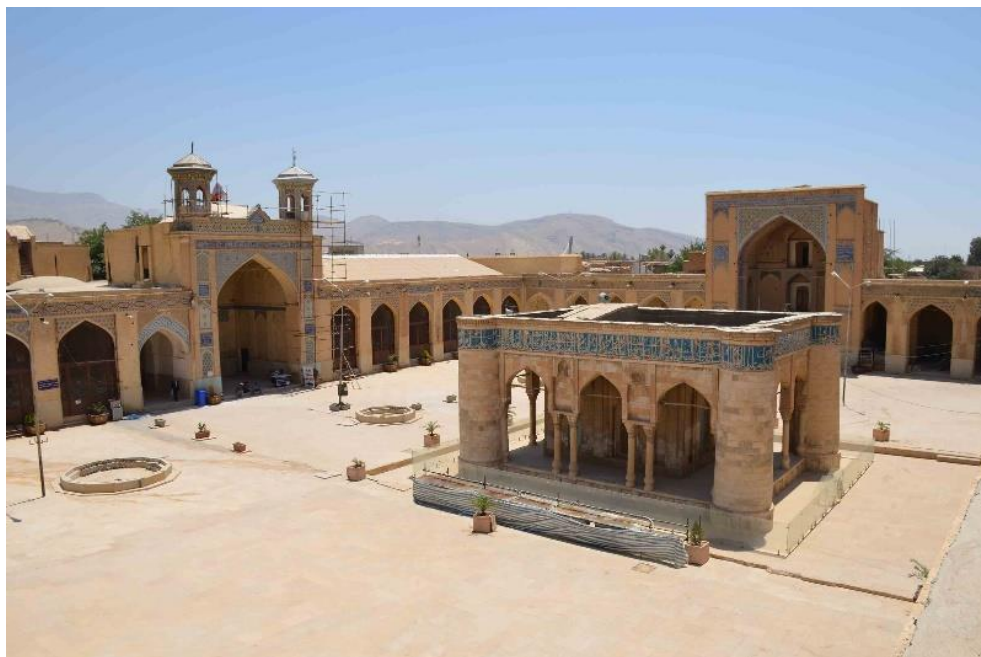

تصویر ۲. خدای‌خانه در میان صحن مسجد (عکس از نگارنده)

Fig. 2: Khoday-Khane in the middle of the mosque courtyard (photo by the author)

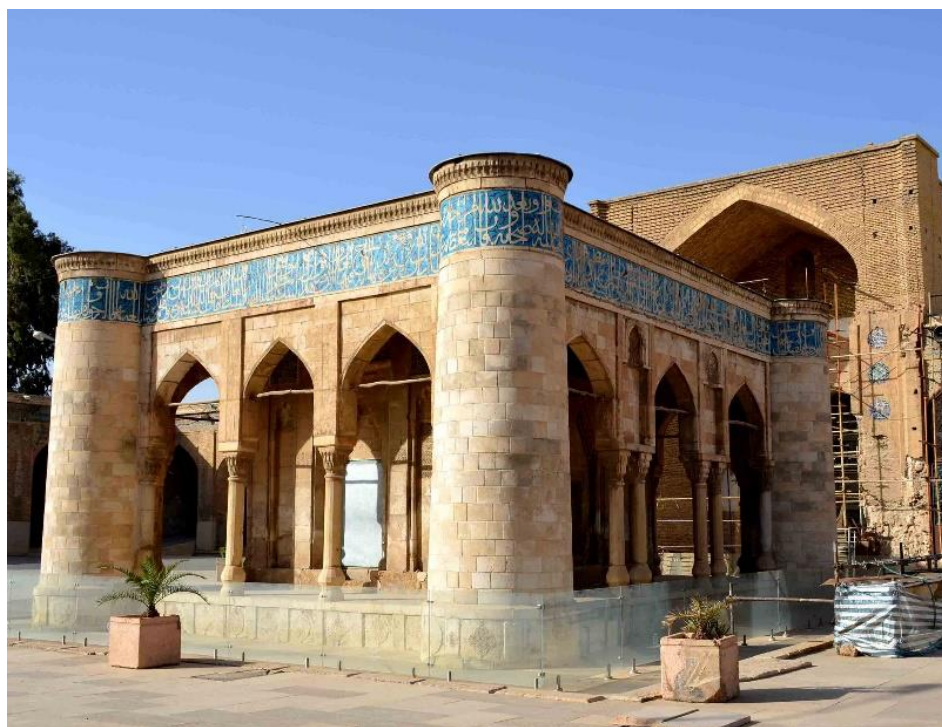

تصویر ۳. ضلع شمالی و غربی خدای‌خانه

Fig. 3: The northern and western sides of Khoday-Khane

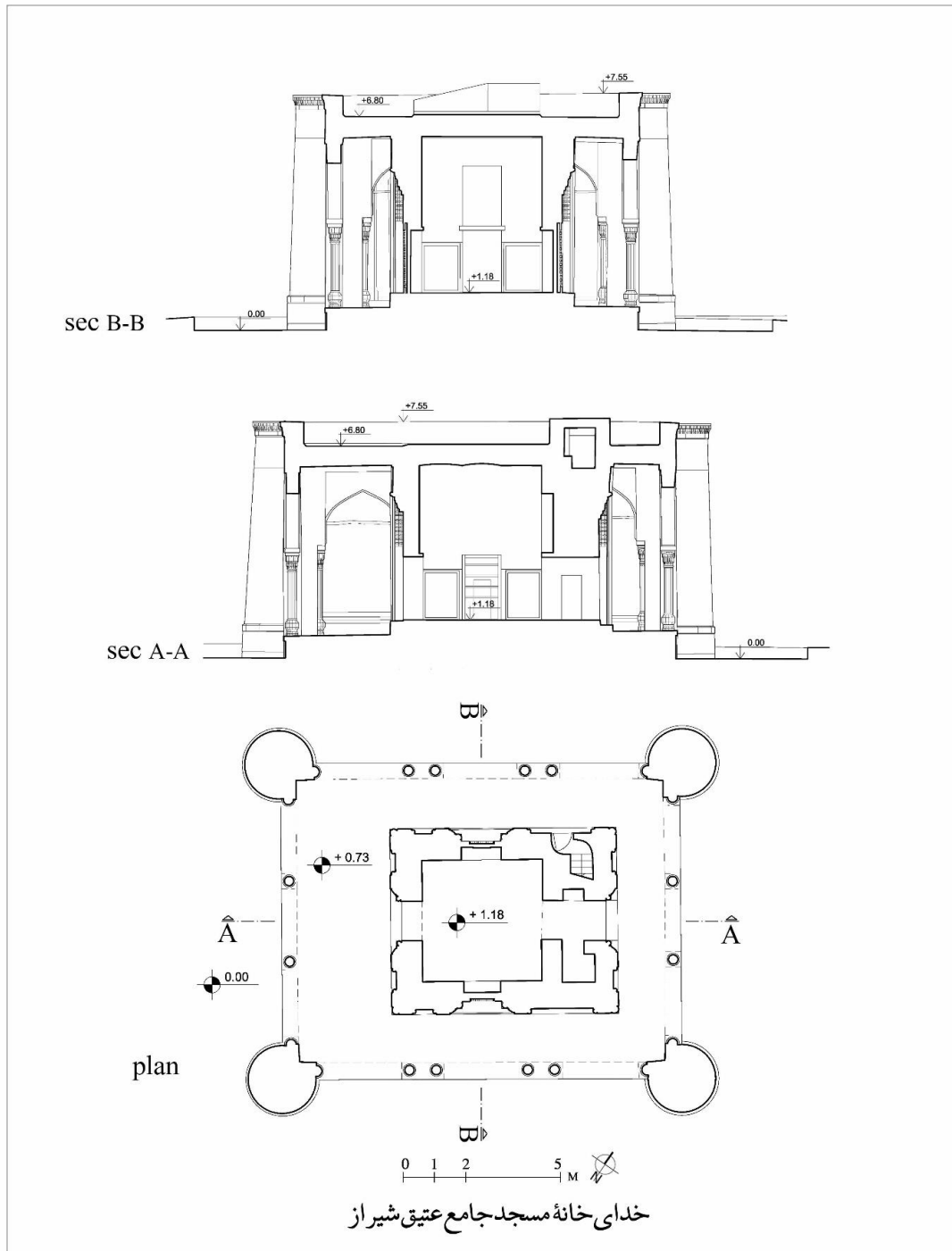

تصویر ۴. نقشه پلان و برش‌های خدای خانه مسجد جامع عتیق شیراز (نقشه پایه: قادر ۱۳۹۱، تکمیل و به‌روزرسانی: نگارنده)
 (Fig. 4: Plan and section map of the Khoday-Khane of Shiraz (base map: Qadir 2012, completed and updated by the author)



تصویر ۵: داخل رواق جنوبی خدای‌خانه، رو به شرق

Fig. 5: Inside the southern portico of Khoday-Khane, facing east



تصویر ۶ و ۷: چپ: یکی از کتیبه‌های سنگی خدای‌خانه، راست: داخل اتاق مربع

Fig. 6 and 7: Left: One of the stone inscriptions of Khoday-Khane, right: Inside the square room

جستجو در بنیاد خدای‌خانه

نسبت خدای‌خانه با بنیان و حیات سده‌های نخست مسجد را کسی روشن نکرده است. پرسش این است که مسجد از ابتدا با بنای خدای‌خانه در میان صحن بنیاد شد یا بدون آن؟ مقدسی در سده چهارم هجری، ضمن شرحی بر جامع عتیق شیراز، ستون‌های گرد شبستان را با جامع اقصا و صحن آن را با جامع نیشابور قیاس کرده و می‌نویسد: «همانند شبستان نیشابور خانه [قاریان دارند]» (مقدسی، ۱۹۰۶م: ۴۳۰). مقصود مقدسی از شبستان باید صحن باشد، زیرا از چنین خانه‌ای در صحن جامع نیشابور هم نام برده است؛ با این مضمون که «حیاطش گرد است و سه رواق به‌دور آنست، در میان آن خانه‌ایست آراسته به زخرف ...» (مقدسی، ۱۳۶۱، ج ۲: ۴۶۲).

۱. متن عربی این است: «وجامع لا نظیر له فی الثمانیة اقالیم له یوم الجمعة سَمًا بلساطین علی عمل المسجد الاقصی و به دار أمارة الیها المنتهی و لهم کثبستان نیشابور بیت قری» (مقدسی، ۱۹۰۶م، ۴۳۰).

مشخصه‌های معماری بنای میان صحن جامع شیراز را نمی‌توان حدس زد؛ اما بنای همسانش در نیشابور وضع روشن‌تری دارد «... یازده سردر بر ستون‌های رخامی سیاه و سفید دارد. سقفش که سدلا (شاید سه لا) است با دیوارش آراسته به نقاشی است» (مقدسی، ۱۳۶۱، ج ۲: ۴۶۲). شاید بنای میان صحن جامع شیراز هم در آن زمان ستون‌دار بود. نه تنها از بنای نخستین خدای‌خانه جامع شیراز آثاری به چشم نمی‌خورد، بلکه شواهد روشنی از مسجد جامع اولیه نیشابور هم در دست نیست، زیرا در محوطه شهر قدیم نیشابور زیر آوار مدفون است. تا هنگام کاوش‌های باستان‌شناسی باید منتظر ماند.

قاضی احمد قمی در گلستان هنر، «دکان» عمارت میان صحن مسجد جامع بزرگ شیراز را از مستحدثات روزگار سامانیان شناسانده است (قمی، ۱۳۵۲: ۲۴). از سرچشمه سخن او آگاه نیستیم. بدیهی است که گستره حاکمیت سامانیان خراسان و سیستان بود و در شیراز جای‌پایی نداشتند، بلکه هم‌زمان با ایشان، در سده چهارم هجری، صفاریان و سپس آل‌بویه در شیراز به سر برده و آبادانی‌های بسیار کرده بودند. به هر روی، از این سخنان مقدسی و اشاره مغشوش قمی و قیاس جامع شیراز و نیشابور در سده‌های اولیه هجری، می‌توان نتیجه گرفت که بنای خدای‌خانه را به گمان هم‌زمان با بنیاد مسجد جامع شیراز در ۲۸۱ق به دستور عمرولیث صفاری^۱ ساخته بودند.

حیات پس از بنیاد بنا

پس از سده چهارم هجری، مورخان و مسالک‌نویسان درباره جامع شیراز چندانی ننوشته‌اند. تا اینکه ابن‌بلخی در سده ششم هجری در فارس‌نامه اظهار کرده، «جامع شیراز جایی فاضل است» (ابن‌بلخی، ۱۳۶۳: ۱۳۲)؛ اما او از فضل این مسجد هیچ نگفته است. در این سده، از جمله اسناد کهن مرتبطی که با این بنا به جا مانده، سی‌پاره‌ای قدیمی است که در ۵۶۸ق وقف بر «بیت‌المصاحف» شده است (بهریزی، ۱۳۴۰، ۶۸ و ۶۹، سامی، ۱۳۴۷: ۳۱۱). بنابراین در سده ششم هجری، بیت‌المصاحف در میان صحن برپا بود و قرآن بر آن وقف می‌کردند. جنید شیرازی در *شدالازار*، به فارسی *تذکره هزار مزار*، که آن را در سده هشتم هجری نگاشته، در ذکر احوال مولانا سعدالدین احمدالفارسی، متوفی ۶۶۶ق در شیراز، به درس دادن یا درس خواندن او در قفصه میان جامع عتیق اشاره دارد؛ «یدرس فی القفصه العامره بین الجامع العتیق» (جنید شیرازی، ۱۳۲۸: ۳۸۸). قفصه در این جا اشاره به ویژگی معماری بنا دارد و مصحح شرح داده که مراد از قفصه در این متن اطاقی یا حجره‌ای بوده با دیوار مشبک. در جای دیگری همین نویسنده از «دارالمصاحف» میان مسجد نام می‌برد که نسخ قدیمی قرآن در آن نگهداری می‌شود (جنید شیرازی، ۱۳۲۸: ۲۸۸).

شاهدی که از این روزگار در بنا به جا مانده، نوشته‌های کوفی منقوش بر سنگ و قطعات آرایه‌هایی بر سقف پله‌های رو به بام خدای‌خانه است (تصویر ۸ و ۹) که مشخصه‌های خط کوفی سده ششم - هفتم هجری را دارد (شیبانی و نیک‌زاد، ۱۳۸۳: ۳۴). با این وصف، فضاها میانی که شامل اتاق مربع و اتاق‌های چسبیده سوی شمالی است را می‌توان با احتیاط به سده ششم - هفتم هجری نسبت داد.



تصویر ۸. سقف پله‌خانه که با قطعات سنگی شامل نوشته‌ها و نقوش هندسی و اسلیمی آرایش یافته است

Fig. 8: The ceiling of the staircase is decorated with stone pieces containing geometric and Islamic inscriptions and patterns



تصویر ۹. خطوط کوفی و تزیینات هندسی در بدنه‌های پله‌خانه‌ی خدای‌خانه

Fig. 9: Kufic script and geometric decorations on the staircase of the Khoday-Khaneh

معلوم می‌شود در فاصله‌ی سده‌ی چهارم تا ششم هجری، دگرگونی‌هایی در بنای خدای‌خانه روی داده است. دو حال برای آن می‌توان متصور شد، یکی این‌که بنای نخستین برجیده و بر جای آن بنای دیگری ساخته باشند، دیگر این‌که همان بنای نخستین را تغییراتی داده باشند. اگر رواق ستون‌دار پیرامون و اتاق‌های میانی را هم‌زمان با هم بپنداریم، آن‌گاه تردیدی نمی‌ماند که بنای نخستین به‌کل دگرگون شده و حتی به‌جای آن بنای موجود را برپا کرده‌اند. زیرا ستون‌ها و چفدهای متصل بدان و در مجموع ترکیب هندسه‌ی نما، همان‌طور که گالدیری در مطالعه‌ی تطبیقی با آرامگاه شیخ یوسف سروستانی شرح داده و تاریخ سده‌ی هفتم هجری را برای خدای‌خانه پیشنهاد داده (گالدیری، ۱۳۷۹: ۳۴۰)، بنایی از همین حدود زمانی می‌تواند باشد. آن‌گونه که در ادامه گفته خواهد شد، به‌سبب ویرانی و تغییرات بسیاری که در سده‌های بعد روی داده، بررسی این نکات و ابهامات را با دشواری روبه‌رو می‌سازد.

افزوده شیخ ابواسحاق اینجو

تاریخ ۷۵۲ق نشانه شده بر سنگ، که بر کتیبه بالای برج جنوب غربی است، دقیق‌ترین تاریخی است که می‌توان به آن اتکا کرد. به استناد این کتیبه طولانی که به عربی و با خط ثلث بر گرداگرد بالاترین بخش خدای‌خانه نگاشته شده، شیخ ابواسحاق اینجو در سنه اثنین و خمسين و سبعمائه توفیق برپایی آن را یافت (بهرزی، ۱۳۴۰). این تاریخ را بسیاری تاریخ ساخت این بنا دانسته اند (سامی، ۱۳۴۷: ۳۰۹؛ مصطفوی، ۱۳۸۲: ۶۵). همانگونه که پیش از این گفته شد، شواهدی کهن‌تر از سده هشتم هجری در بنای موجود به‌جا مانده است. گالدیری با منطق معمارانه و بررسی تقدم و تأخر ساختمانی در محل اتصال یکی از برج‌ها به ستون سنگی سازنده رواق، اثبات کرده که این تاریخ بیانگر یک دوره مرمتی با افزوده شدن برج‌هایی در چهارکنج بیرونی بناست (گالدیری، ۱۳۷۹: ۳۴۰). به تعبیر گالدیری، پیش‌تر در چهار کنج بنا ستونی همانند ستون‌های سنگی نازک برپا بود. این وضعیت بر روی نقشه می‌تواند نمایش داده شده است (تصویر ۱۰).

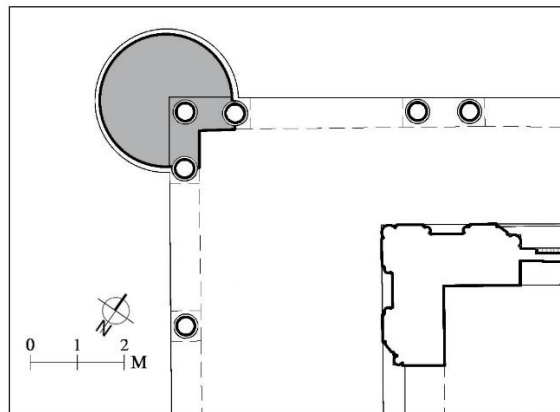

تصویر ۱۰. افزوده شدن برج بر نبش بیرونی بنا و وضعیت پیش از آن

Fig. 10: The addition of a tower to the outer corner of the building and its previous state

روزگار تیموری و صفوی، نگاره ظفرنامه تیموری

نگاره‌ای در برگ ۶۶۲ نسخه‌ای از ظفرنامه تیموری به تاریخ ۹۳۵ ق که در کاخ گلستان نگهداری می‌شود، حاوی روایتی است که در صحن جامع عتیق می‌گذرد^۱ (عدل، ۱۳۷۹: ۳۴۵). این روایت مربوط به سیاست کردن مولانا قطب‌الدین به‌دستور امیر تیمور گورکان است که در سال ۸۰۶ ق روی داده بود. این نگاره چشم‌انداز صحن و نمای رویه غربی مسجد جامع را نشان می‌دهد (تصویر ۱۱). خدای‌خانه در دواشکوب میان صحن مسجد برپاست (تصویر ۱۲) و پله سنگی، حوض، جوی آب، درخت و کف‌سازی صحن نشان داده شده است. هم‌چنین ایوان و مناره آراسته به‌کاشی به‌انضمام اشخاصی بر بالای بام و پیرامون خدای‌خانه و منبر در تصویر مشاهده می‌شوند. در اشکوب هم‌کف و اول و بالای بام خدای‌خانه نیز کسانی به‌تماشایند.

اما بنای خدای‌خانه که در این نگاره در دو اشکوب نشان کشیده شده، نمای رو به شرق بناست. نقاش از سوی شرق به سوی غرب نگریسته است، در نتیجه نمای جفت ستوندار را به‌تصویر کشیده است (تصویر ۱۳ و ۱۴). این نگاره وضعیت بنا را در میانه سده دهم هجری نشان می‌دهد که با وضع فعلی بنا، شباهت‌ها و تفاوت-

۱. در پایان کتاب این عبارت نوشته شده است: «کتبه سلطان محمد نور و ذهبه میرعصد و صوره بهزاد (۹۳۵).

هایی دارد. طرح کلی اشکوب زیرین تا حدود زیادی شباهت به خدای خانه موجود دارد. شش ستون که دو تا به کناره چسبیده و دو جفت در میانه قرار دارد و چفت‌ها بر روی آن‌ها سوار شده، شبیه همین ستون‌های موجوداند. ترکیب قوس‌ها و قاب‌ها به‌طور کلی یکی، اما در جزئیات تفاوت دارد. مثلاً قوس‌های نقاشی کلیل است اما در واقعیت امروزی چنین نیست. سکویی که بنا بر روی آن قرار گرفته و جانمایی کتیبه بالای اشکوب هم کف مطابق با وضع امروزی است. متن کتیبه نقاشی این است: «تیمنا بذکره الجلیل ان اولی ما یستفتح به الکلام و یستنجح به المرام» (قادر، ۱۳۹۱، ۱۱۸). جداره داخل، که مربوط به اتاق‌های میانی است، نمای سنگی دارد و دری مشبک که ظاهراً فلزی است، پشت شخص نشسته قرار دارد و بالای در قاب کاشی نصب شده است.

دو تفاوت اساسی در قیاس نقاشی با بنای موجود به چشم می‌خورد؛ یکی نمای پوشیده از کاشی در همه جداره‌های بیرونی، که با نمای سنگی خدای خانه هم‌خوانی ندارد. دیگری پخی کنج‌های بیرونی که برخلاف برج-هایی است که در واقعیت بنا وجود دارد. بخش‌های اصیل بنا که در سکوی منقوش سنگی و محل اتصال ستون و قوس‌ها باقی مانده، وجود کاشی‌کاری نمای بیرونی را تأیید نمی‌کند و به نظر می‌رسد که برای زیبا و رنگین جلوه دادن بنا نقش شده است. اگر ستون‌ها آغشته به رنگ بوده، اینک چیزی به‌جا نمانده است. پخی کنج‌ها به‌نحوی است که در سه‌بعدی پشت بام، بنا به شکل شش ضلعی درآمده است که منطقی و منطبق بر واقعیت نیست. به گمان، کشیدن برج به صورت سه‌بعدی کار راحتی نبوده و طراح ترجیح داده کنج‌ها را پخ نشان دهد. با توجه به تاریخ ۷۵۲ق، مطمئناً در ۹۳۵ و ۸۰۶ق برج‌ها در چهارکنج بنا برپا بودند.

اشکوب بالایی در طرح کلی هم‌چون اشکوب زیرین، اما بدون ستون و تفاوت‌هایی جزئی در قاب‌بندی و کاشی‌کاری طراحی شده است. در بالاترین تراز به‌جای کتیبه، قاب کاشی گرداگرد جان‌پناه بلندی می‌گردد. مهم‌ترین نکته اشکوب بالایی، وجود کلاه‌فرنگی است که به روزن‌هایی آراسته شده و گنبدی دارد (تصویر ۱۳ و ۱۴). مطابق نقاشی، کلاه‌فرنگی طرح شش ضلعی دارد، اما طرح هشت ضلعی منطقی‌تر است. به هر روی این گمان را به وجود می‌آورد که سقف فضای زیرین به صورت تخت (تیرپوش) و سقف فضای بالایی با گنبد و کلاه‌فرنگی پوشیده شده بود. از حضور تماشاگران بر بالای بام معلوم می‌شود پلکانی که از هم‌کف آغاز می‌شد، تا بالای بام می‌رفت.

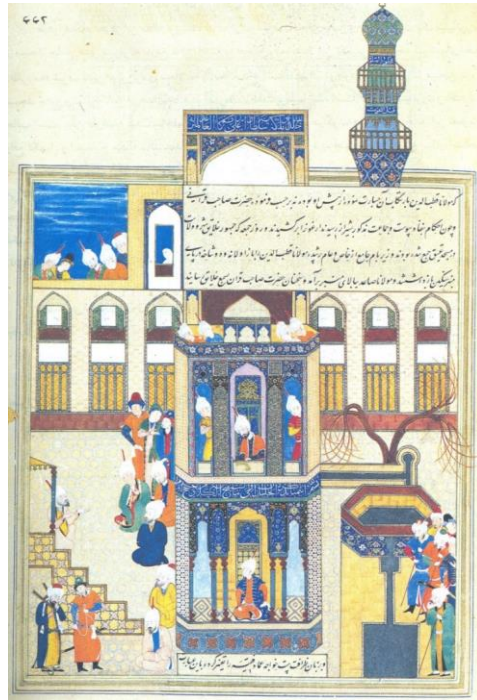

تصویر ۱۱. نگاره منتسب به بهزاد. صحنه سیاست کردن مولانا قطب‌الدین در صحن مسجد عتیق در سال ۸۰۶ ق. نقاشی در ۹۳۵ ق کشیده شده است (مأخذ: عدل، ۱۳۷۹: ۳۴۴)

Fig. 11: Painting attributed to Behzad. Scene of the punishment of Maulana Qutb al-Din in the courtyard of the Old Mosque in (806 AH. The painting was painted in 935 AH (Source: Adl, 2000: 344

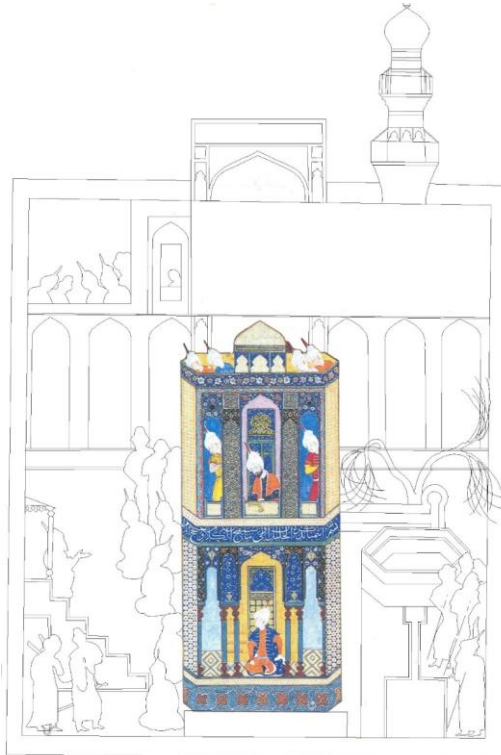

تصویر ۱۲. در نگاره بهزاد، خدای‌خانه به صورت اصلی و باقی بخش‌های مسجد به صورت خطی نشان داده شده است (مأخذ: عدل، ۱۳۷۹، طرح خطی از نگارنده)

Fig. 12: In Behzad's painting, the Khoday-Khane is shown in its original form and the remaining parts of the mosque are shown (in a line drawing (Source: Adl, 2000, line drawing by the author

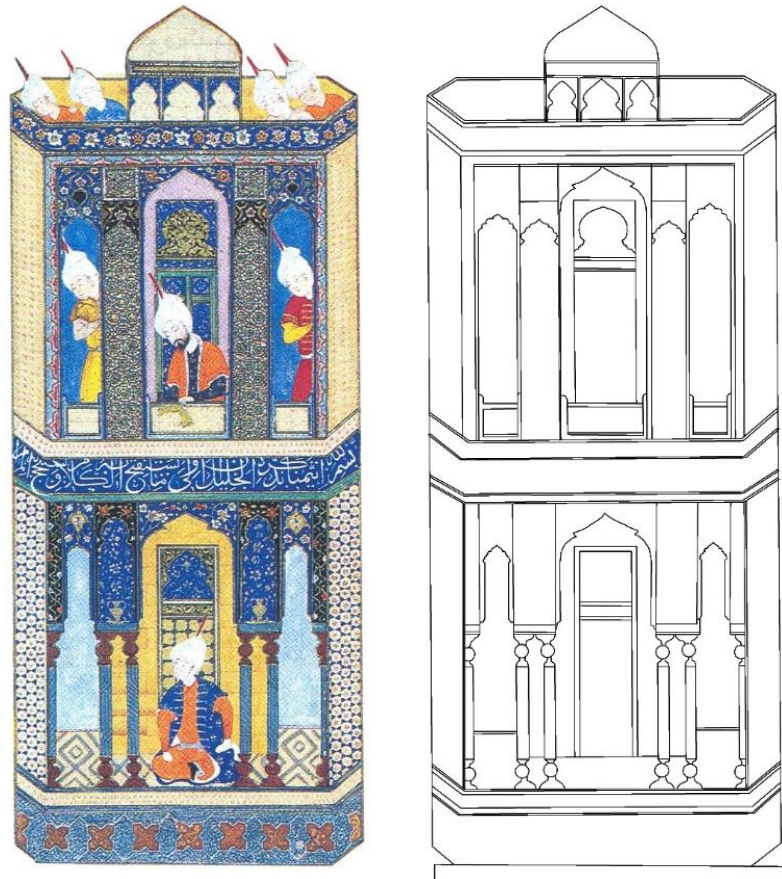

تصویر ۱۳ و ۱۴. طرح خدای‌خانه به صورت رنگین و خطی. در طرح خطی، اجزای معماری نشان داده شده است (مأخذ: عدل، ۱۳۷۹، طرح خطی از نگارنده)

Fig. 13 and 14: The plan of Khoday-Khane in color and line. The line plan shows architectural details (Source: Adl, 2000, line (plan by the author)

سنگ‌نوشته تاریخ ۸۲۰ ق، به خط عبدالله صیرفی که به فرمان میرزا سلطان ابراهیم پسر سلطان شاهرخ تیموری در خدای‌خانه نصب شده، در سده نهم هجری در تبریز کنده، به شیراز آوردند. ظاهراً این سنگ‌نوشته یادآور ساخت و سازی هم‌زمان در آن عصر است. قاضی احمد قمی این نکته را مطرح کرده (قمی، ۱۳۵۲: ۲۴) و میرزا فرصت شیرازی هم به آن اشاره‌ای داشته است (فرصت شیرازی، ۱۳۵۳ ق: ۴۳۵). کم‌تر از یک سده پس از مرمت و افزوده‌ی شیخ ابواسحق، شاید آسیب‌هایی به بنا وارد شده یا تغییراتی لازم آمده بود. طبیعتاً می‌توان ارتباط سنگ‌نوشته را با تعمیرات یا تغییراتی منطقی پنداشت. اکنون شواهد ساختمانی این دوره قابل تشخیص نیست.

۱۳۵ سال پس از ترسیم نگاره بهزاد، شاردن در ۱۰۸۵ ق جامع عتیق را دیده و ضمن شرحی کوتاه آورده: «حیاط آن که شکل مربع مستطیل دارد از هشت حوض که برای وضو گرفتن ساخته شده زینت می‌یابد. بین این حوض‌ها یک محراب مربع‌مانند مشبکی است که دارای در آهنی می‌باشد» (بهریزی، ۱۳۴۹: ۱۲ و ۱۳). محراب همانا خدای‌خانه است که در این تاریخ برپا بوده است. نکته‌ی افزوده در مشاهده‌ی شاردن، وجود در آهنین است، که گمان می‌رود همان در مشبک موجود در نگاره بهزاد باشد. از این پس تا روزگار قاجاریه اطلاعی از این بنا در دست نیست. در این فاصله زمین‌لرزه‌هایی روی داده که سبب خرابی در شیراز شده بود. مسجد جامع نیز برکنار از

خرابی‌های ناشی از زمین‌لرزه نبود. خرابی مسجد به‌حدی بود که دوره حکومت کریم‌خان زند که به‌آبادانی شناخته می‌شود، به‌عقیده برخی برای مسجد جامع کاری نکردند (ویلبر، ۲۴؛ بهروزی، ض ۳۴۰: ۵۴).

ویرانی خدای‌خانه

دوره قاجاریه، دوران ویرانی و تلاش برای تعمیر و آبادی مسجد جامع عتیق است. در نوروز ۱۲۳۹ق، مطابق با شب نوزدهم ماه رجب و هم‌چنین در ماه شوال همین سال، زمین‌لرزه شدیدی در کازرون و شیراز روی داد که خرابی بسیاری در شهرها و روستاها بوجود آورد (حسینی فسایی، ۱۳۶۷، ۷۲۴ و ۷۲۵). سپس در زمین‌لرزه ۲۵ رجب ۱۲۶۹ق مردم بسیاری کشته و بناهای فراوانی در شیراز ویران شدند (سپهر، ۱۳۸۱، ج ۳، ۲۱۲؛ حسینی فسایی، ۱۳۶۷، ۱۲۱۳). در زمستان ۱۳۰۱ق نیز زمین‌لرزه‌ای در شیراز روی داد (حسینی فسایی، ۱۳۶۷، ۱۲۱۳). در گیر و دار زمین‌لرزه‌های پشت سر هم و خرابی‌های ناشی از آن، خدای‌خانه نیز دچار ویرانی شد (تصویر ۱۵) و برخلاف برخی بخش‌های مسجد که تعمیراتی را آغاز کرده بودند (نیک‌زاد، ۱۴۰۰، ۴۱) توجهی بدان نشد. کسانی که در این روزگار به دیدار مسجد شتافتند، ویرانه خدای‌خانه را توصیف کردند.

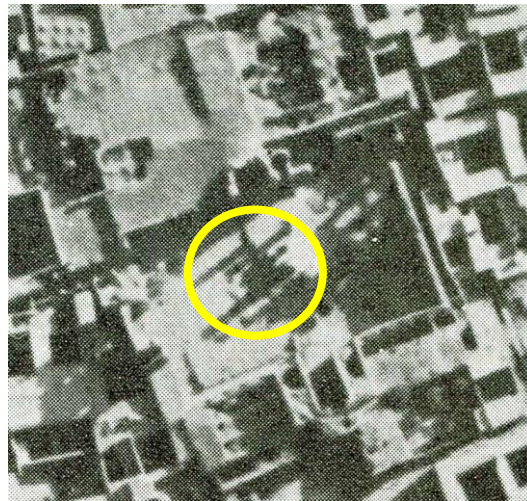

تصویر ۱۵. خدای‌خانه پس از ویرانی‌های ناشی از زمین‌لرزه و بارش‌ها. سال ۱۳۱۰ش (Wilber, 1972)

(Fig. 15: Khoday-Khane after the destruction caused by the earthquake and rains. 1310 AH (Wilber, 1972)

میرزا فرصت شیرازی که چند مرتبه مسجد را دیده، می‌نویسد: «در میان مسجد نیز عمارتی است مربع که دو طبقه بوده و در آن خطوط بسیار بر احجار استادان صاحب فن نقش کرده‌اند که مطرح انظار خطاطان روزگار است (فرصت‌الدوله شیرازی، ۴۳۵). در نیمه دوم سده نوزدهم میلادی ۱۳۰۲/۱۸۸۸ق که دیولافوا از مسجد بازدید نموده، از خرابی و منظره حزن‌انگیز بنای خدای‌خانه یاد می‌کند (دیولافوا، ۱۳۷۶: ۴۶۵). مطابق گراور دیولافوا که بارکلی آن را کشیده، رواق دورتادور بر زمین افتاده، اتاق‌های میانی به میزان زیادی ویران شده‌اند (تصویر ۱۶ و ۱۷). برج‌های چهار کنج برجای استواراند. در نیم سده فاصله زمانی بازدید دیولافوا تا بازدید ویلبر در ۱۹۳۵م/۱۳۱۳ش، جز اینکه بنا هم‌چون تل آواری شده، یکی از برج‌های استوانه‌ای در گوشه شمال شرقی بنا نیز فرو غلطیده و بخش‌های بلند خدای‌خانه افتاده است (تصویر ۱۸) (Wilber, 1972: 62).

از نکات قابل توجه که لابه‌لای یادداشت‌ها و اسناد تصویری می‌توان گفت این است که فرصت‌الدوله خدای-خانه را دواشکوب دیده و یادآور شده است و همین ویژگی در گراور دیولافوآ دیده می‌شود (تصویر ۰۰ و ۰۰). بخش بلندتر که مربوط به اشکوب دوم بخش میانی است، به‌نظر می‌رسد بقایای اتاق پله و فضای مربع باشد. تا آن زمان بیشترین خرابی به اتاق‌های سوی شرق وارد شده بود. با وجود گراور بارکلی در کتاب دیولافوآ، نگاره بهزاد را می‌توان تا حدود بسیاری براساس واقعیت پنداشت.



تصویر ۱۶. گراور خدای‌خانه که در دیولافوآ آن را در کتاب خود آورده است (دیولافوآ، ۱۳۷۶: ۴۶۴)

Fig. 16: The engraving of Khoday-Khane, which was included in Dieulafoy's book (Dieulafoy, 1997: 464)



تصویر ۱۷. برجسته‌سازی تصویر خدای‌خانه در گراور کتاب دیولافوآ (دیولافوآ، ۱۳۷۶، ۴۶۴؛ تغییرات از نگارنده)

Fig. 17: The prominence of the image of Khoday-Khane in the engraving of the book of Dioulafoy (Dioulafoy, 1997, 464; changes by the author)



تصویر ۱۸. وضعیت خدای‌خانه در سال ۱۳۱۳ش که ویلبر عکس آن را انداخته. جز خرابی‌های فراوان، نسبت به زمان دیدار دیولافوا، برج کنج شمال شرقی فرو ریخته است (Wilber, 1972: 40)

Fig. 18: The condition of Khoday-Khane in 1934, photographed by Wilber. The tower in the northeast corner has collapsed (Wilber, 1972: 40)

مرمت و بازسازی بنا

مسجد جامع عتیق در ۱۳۱۰ به شماره ۷۲ در فهرست آثار ملی به ثبت رسیده است (مشکوتی، ۱۳۴۵: ۱۳۲). دو سال پس از بازدید و مستندنگاری ویلبر (تصویر ۱۹)، اداره باستان‌شناسی فارس در سال ۱۳۱۵ش به این نتیجه رسیده بود که مسجد قابل تعمیر نیست، بنابراین از مرمت باقی مسجد مأیوس شد و فقط دور خدای‌خانه را محصور ساخت و به مرمت و بازسازی آن پرداخت (بهروزی، ۱۳۴۰: ۵۴؛ بهروزی، ۱۳۵۴: ۱۹۲). با پشتیبانی سرلشکر علی ریاضی رییس فرهنگ فارس و نظارت علی سامی سرپرست تعمیرات ابنیه تاریخی فارس این کار آغاز شد و چندی بعد بخش‌های دیگر مسجد جز شبستان جنوب شرقی، به‌دست‌یاری حاج یوسف حدایق و عبدالحسین دستغیب و توسط نیکوکارانی نوسازی شد (سامی، ۱۳۴۷: ۳۲۲). جلسه‌هایی که محمدتقی مصطفوی، مدیرکل باستان‌شناسی در زمستان ۱۳۲۰ش برای توصیه به حفظ قسمت‌های کهنه مسجد در شیراز حضور یافت ثمربخش نبود (سامی، ۱۳۴۰: ۱۶) و فضاهای جدید جایگزین فضاهای کهن مسجد شد.

علی سامی گزارشی از بازسازی و مرمت خدای‌خانه را در کتاب *شیراز شهر حافظ و سعدی* به اختصار ذکر کرده و بهروزی که شاهد آن بود نیز در مسجد جامع عتیق شیراز اشارات مختصری به آن داشته است. اگرچه این‌ها یک گزارش فنی که جزئیات عملیات را نشان دهد نیست؛ اما روند کار را سربسته با یکی دو عکس هنگام مرمت توضیح می‌دهد (تصویر ۲۰ و ۲۱) و اظهار می‌دارد که بازسازی با همان سبک و طرح اولیه انجام شده است (سامی، ۱۳۴۷: ۳۲۴). روشن نیست که طرح بازسازی را چه کسی ارائه کرده بود. اسنادی وجود ندارد که بتوان فهمید طرح و نقشه‌ای تهیه و بر روی کاغذ پیاده شد بود یا نه. مصطفوی اشاره کرده که استاد عزیز صرافت، معمار لایق شیرازی در تجدید ساختمان و درک نکات فنی معماری اصلی آن مهارت بسیار به‌خرج داد (مصطفوی، ۱۳۸۲: ۶۶). ابتدا هرچه سنگ‌های شکسته و تکه‌های کتیبه که داخل یا خارج خدای‌خانه ریخته بود را در شبستان مسجد گردآورده و آغاز به بازخوانی کردند (بهروزی، ۱۳۴۰: ۷۵). سنگ‌های فرو ریخته، از جمله ترنج‌های پای صفا (سکو) که از گوشه و کنار گردآورده شده بود، در جای خودش نصب شد و باقی سنگ‌های نما تازه ساخته و

نصب گردید (سامی، ۱۳۴۷: ۳۱۳). بخش‌ها و قطعاتی که بر روی بنا مانده بود نیز تثبیت و مستحکم شد. بر روی سه برج خدای‌خانه کتیبه سنگ و کاشی به خط یحیی‌الصوفی‌الجمالی باقی مانده بود، و بقیه به همراه اضلاع بیرونی فروریخته بود که در سال ۱۳۱۷ و ۱۳۱۸ش به مساعی محمدجعفر واجد (شاعر) و به خط سید آقابرگ نسابه تهیه و تکمیل شد (سامی، ۱۳۴۷: ۳۱۲-۳۱۳). به این نحو که کلمات ریخته شده را از روی قرینۀ بقیۀ خطوط پیدا می‌کردند (بهریزی، ۱۳۴۰: ۷۵). خوشبختانه تاریخ کتیبه بر روی یکی از برج‌ها (جنوب‌غربی) حفظ شده بود، اما دربارهٔ بخش‌های بازسازی شدهٔ این کتیبه هم ابهامات فراوانی وجود دارد؛ زیرا متن کتیبه انشایی است و حاوی آیات قرآن یا احادیث و ادعیه نیست که بتوان با یافتن بخش‌هایی از متن، باقی را بازخوانی کرد. در این باره که متن با اتکای به چه داده‌هایی بازنگاری شده، توضیحی ارائه نشده است.

سامی توضیح می‌دهد که معمار اولیهٔ خدای‌خانه از بنای قبر شیخ یوسف سروستانی در سروستان به تاریخ کتیبهٔ ۷۱۴ق الهام گرفته و هر دو از کاخ سروستان پی‌روی کرده‌اند. سامی که تصدی ادارهٔ باستان‌شناسی فارس و حفاری‌های علمی پاسارگاد و تخت‌جمشید را برعهده داشت، در سال‌های ۱۳۱۶ تا ۱۳۳۹ به تدریج این بنای سروستان را تعمیر کرد (سامی، ۱۳۴۷: ۳۱۳). بازسازی اصلی خدای‌خانه با نظارت علی سامی، سرپرست ادارهٔ باستان‌شناسی فارس به‌انجام رسید و سپس در ادامه جلال‌الدین پیرزاده سرپرستی کار را برعهده داشت (سامی، ۱۳۴۷: ۳۲۴) و فریدون توللی نیز در ادامه کار حضور داشت (بهریزی، ۱۳۴۰: ۸۶) تا نهایتاً با نصب کتیبهٔ سنگ و کاشی در سال ۱۳۲۶ش تکمیل شد (بهریزی، ۱۳۵۴: ۱۹۹). چند سال پس از بازسازی بنا، به‌اهتمام علی‌اصغرخان حکمت در آن کتابخانه‌ای راه‌اندازی کردند (بهریزی، ۱۳۴۰: ۸۲، مصطفوی، ۱۳۸۲: ۶۶). کتیبهٔ یادبود تکمیل مرمت و بازسازی خدای‌خانه به‌جا مانده است.^۱

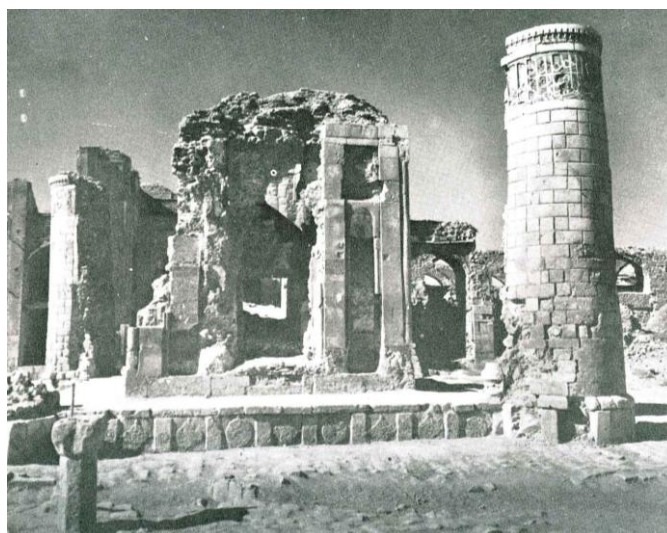

تصویر ۱۹. خدای‌خانه پیش از تعمیرات (Wilber, 1972: 40).

Fig. 19: Khoday-Khane before renovations (Wilber, 1972: 40)

۱. این کتیبه به خط نستعلیق در شبستان شرقی نگهداری می‌شود و متن آن بدین شرح است: «بسمه تعالی هنگام سلطنت اعلی‌حضرت همایون محمدرضا شاه پهلوی تعمیر و تجدید ساختمان بیت‌المصحف که بتوسط وزارت فرهنگ در سال ۱۳۱۵ آغاز گردیده بود، با هنرمندی استادان فن انجام و اتمام پذیرفت. تلفیق‌کنندهٔ کتیبه محمدجعفر واجد، کاتب سید آقابرگ نسابه، معمار استاد عزیز صرافت، حجار میرزا رحیم صمیم، کاشیکار سید هاشم. سنه ۱۳۲۶ شمسی ۱۳۶۶ قمری».

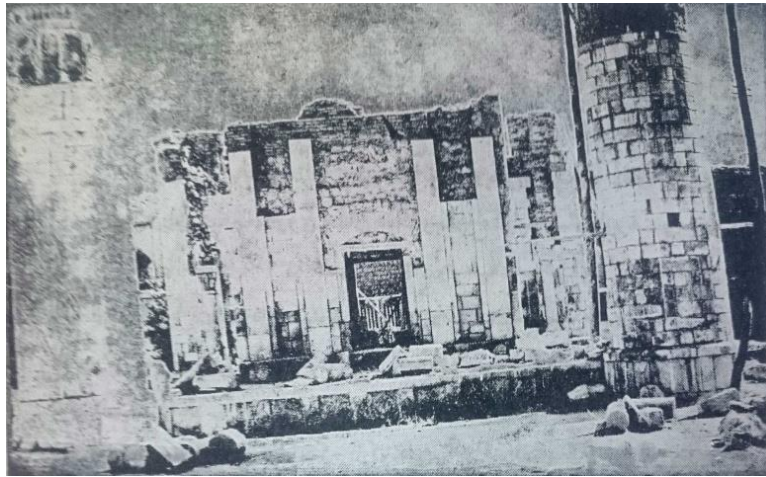

تصویر ۲۰. خدای‌خانه در ابتدای تعمیر و بازسازی در ۱۳۱۵ ش. برج شمال‌شرقی (چپ) بازسازی شده و اتاق‌های میانی در حال تکمیل است (سامی، ۱۳۴۷: ۳۲۳)

Fig. 20: Khoday-Khane at the beginning of its reconstruction in 1936. The northeastern tower (left) has been reconstructed and the middle rooms are being completed (Sami, 1968: 323)



تصویر ۲۱. بازسازی خدای‌خانه پیش از نصب کتیبه بالا (عکس از ویلبر، موجود در archnet.org)

Fig. 21: Reconstruction of Khoday-Khane before the installation of the above inscription (photo by Wilbur, available at archnet.org)

قطعاتی از آرایه‌های سنگی و کتیبه‌ای در آستانه سیدعلاءالدین حسین نگهداری می‌شود (قادر، ۱۳۹۱: ۸۴ و ۱۰۹) که معلوم می‌شود همه قطعات اصیل را در بنا کار نکرده بودند. آواری که در پای بنا گردآمده، به اندازه‌ای نیست که شامل همه بخش‌های فروریخته باشد؛ در گراور دیولافوآ و عکس‌های ویلبر این به‌روشنی پیداست؛ بنابراین این آوارها بیشتر به‌جا‌های دیگر انتقال یافته بوده و مرمت و بازسازی با در اختیار بودن بخش‌های برپا و مقدار کمی از بقایا آغاز شده بود. عملاً امکان عملیات آناستیلوز (سرهم کردن دوباره) یک اشکوب به‌طور کامل فراهم نبود. سامی اشاره می‌کند که سنگ‌های فروریخته، از جمله ترنج‌های پای صفه (سکو) که از گوشه و کنار گردآورده شده بود، در جای خودش نصب شد و باقی سنگ‌های نما تازه ساخته و نصب شد (سامی، ۱۳۴۷: ۳۱۳). چفدهای بیرونی سوار بر ستون‌های سنگی هیچ‌یک به‌طور کامل یا ناقص برپا نبودند و روشن نیست بر پایه چه شواهد یا مستندات این دورها ساخته شدند. نگاره بهزاد گونه‌ای چفد کلیل را نشان می‌دهد که با چفد بازسازی شده تفاوت دارد. به‌گمان، سامی گراور دیولافوآ را دیده که توانسته چفد را با پاراستی بلندی، بویژه در

دهانه‌های کوچک طرفین و دیگر دهانه‌ها اجرا کند (تصویر ۲۲ و ۲۳). ویرانه‌ای که در سال ۱۳۱۵ش با آن روبه‌رو بودند، ستون‌های سنگی همه فروریخته و قوسی در کار نبود تا الگو قرار گیرد. چوب به‌عنوان عنصر کششی که در محل شانه داخلی قوس‌های سنگی کار گذاشته شده، برای استحکام بیشتر هنگام بازسازی کار شده است.



تصویر ۲۲ و ۲۳. بقایای ستون و بخشی از چفد چسبیده به آن در دوره قاجاریه. برج کنج شمال‌غربی (راست: دیولافو، ۱۳۷۶، چپ: نگارنده)

Fig. 22 and 23: Remains of a column and part of an arch attached to it during the Qajar period. Northwestern Corner Tower (Right: Dioulafoy, 1997, Left: Author)

تحلیل و بحث با نگاه به جایگاه و ماهیت اثر

با توجه به بحث‌های پیشین، تردیدی نمی‌ماند که بنای خدای‌خانه با فراز و فرودهایی در طول تاریخ بیش از هزار ساله‌اش، سیر تحول معماری را تجربه کرده و با شاکله امروزی برپا مانده است. نسبت این بنا با مسجد، بویژه جایگاه آن در صحن، کارکرد اثر و نکات مبهم دیگر نیاز به بررسی بیشتری دارد که در ادامه به آن پرداخته خواهد شد.

جایابی خدای‌خانه در صحن مسجد

صحن جامع شیراز یکی از فضاهای بااهمیت به‌شمار می‌رفت، به‌طوری‌که مورخان و سفرنامه‌نویسان از آن یاد کرده‌اند. دلیل آن وجود عناصری چند در صحن بوده است. وجود حوض، جوی آب، کف سنگ‌فرش و از همه برجسته‌تر حضور بنای خدای‌خانه را می‌توان نام برد. صحن مسجد امروز چهارضلعی است که کشیدگی در امتداد شرقی- غربی دارد و در ضلع شمالی آن شکست (انحرافی) بوجود آمده است. خدای‌خانه در وضع امروز، به ضلع جنوبی نزدیک است و نسبت به ضلع شمالی در فاصله دورتری قرار دارد، اما نسبت به اضلاع شرقی و غربی در میانه استقرار واقع شده است (تصویر ۱ و ۲۴). دلایلی به‌شرح ذیل بر این نحوه مکان‌گزینی می‌توان اقامه کرد. شکل کنونی صحن حاصل نوسازی‌های اخیر در چهار ضلع است. مقایسه نقشه‌ای که ویلبر در سال ۱۳۱۳ش از مسجد تهیه کرده با وضع امروز، به‌خوبی نشان‌دهنده دگرگونی در لبه‌های صحن است. عملیات نوسازی در

سوی شمالی، وفادار به وضعیت اصلی بنا در آن هنگام نبوده است. به طوری که از فضاهای سرپوشیده این ضلع کاسته و بر فضای باز صحن افزوده شد (تصویر ۲۴). به این ترتیب با اینکه خدای خانه فاصله بیشتری از ضلع شمالی نسبت به جنوبی داشته، از آن دورتر شد. از آن پیش تر، اقدامات گسترده ساختمانی روزگار صفویه در سده نهم و دهم هجری به انجام رسید، در صحن مسجد تغییراتی پدید آورد. به این ترتیب که ضمن ساخت ایوان جنوبی در جلوی ناو میانی قبلی، دو فرش انداز به شبستان های دو طرف ضلع جنوبی افزودند (شیبانی و نیکزاد، ۱۳۸۳: ۴۱) و به ساختمان خدای خانه نزدیک شدند (تصویر ۲۴)؛ اگر وضعیت پیش از این توسعه را در نظر آوریم، بنای خدای خانه در مرکز صحنی قرار می گرفت، اما هم چنان صحن مسجد کشیدگی در محور شرقی غربی داشته و مستطیل شکل بود (تصویر ۲۴ و ۲۵).

لبه ضلع شرقی صحن، پیش از دگرگونی های معاصر، با توجه به تاریخ ۱۰۳۴ق ایوان آن (Wilber, 1972)، فراهم آمده دوره صفویه است و از وضع پیشین آن آگاهی در دست نیست. ضلع غربی با توجه ساختار قدیم آن که پیش از دگرگونی های معاصر، نمای سنگی داشته، پیش از روزگار صفویه سامان یافته بود. مقصود اینکه این دو ضلع حاصل ساخته ها و تحولات سده های میانه هجری و پس از آن هستند و دور از ذهن نیست که بپنداریم لبه های صحن و در نتیجه شکل هندسی آن در سده های نخستین چهارضلعی با ابعاد هندسی دیگری بوده است. در این صورت مرکزیت داشتن خدای خانه در هنگام بنیاد، به عنوان یکی از احتمالات مطرح می شود. کاوش های باستان شناسی در این باره راهگشا خواهد بود.

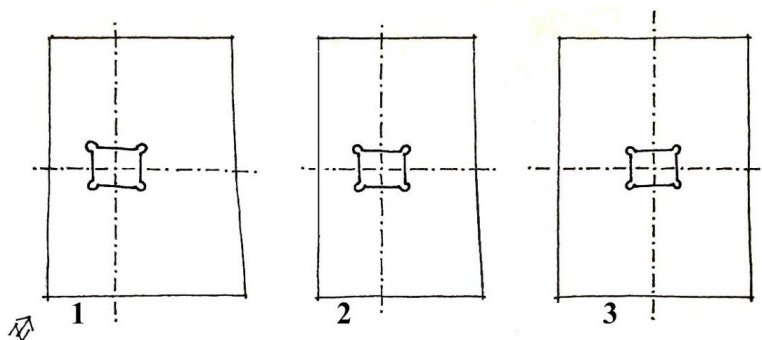

تصویر ۲۴: مکان یابی خدای خانه در میان صحن مسجد. ۱. وضع کنونی، ۲. سال ۱۳۱۳ش که وضعیت پیشین را از سده دهم هجری بیان می دارد، ۳. سده های میانه هجری (کروکی ها از نگارنده).

Fig. 24: Location of the Khoday-Khaneh in the middle of the mosque courtyard. 1. Current situation, 2. The year 1313 AH, which describes the previous situation from the tenth century AH, 3. The middle centuries AH (drawings by the author)

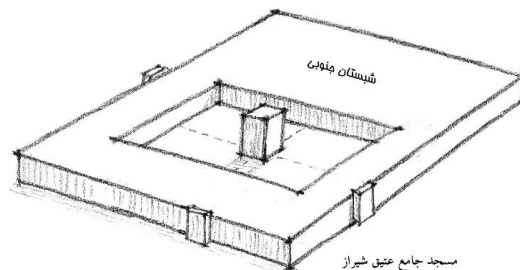

تصویر ۲۵: چشم انداز تصویری از خدای خانه واقع در مرکز صحن مسجد جامع عتیق، پیش از توسعه و دگرگونی های روزگار صفویه (کروکی ها از نگارنده)

Fig. 25: An imaginary view of the courtyard of the Atigh Jame Mosque, before the expansion and transformations of the Safavid era (Drow by the author)

ماهیت و کارکرد خدای خانه

امروز بنای میان صحن جامع عتیق شیراز به «خدای خانه» شهرت دارد. برای روشن کردن این نام می‌توان گفت که قبله مسلمانان، کعبه را «خانه خدا» و «بیت الله الحرام» می‌نامند و مسجد نیز به مجاز «خانه خدا» نامیده می‌شود که وجه تسمیه آن را می‌توان تأکید بر تقدس مکانی این بنای عبادی فهم کرد. چنانچه در آیه ۱۸ سوره جن آمده و آن را در قدیم بر در مساجد هم می‌نوشتند: «وَأَنَّ الْمَسَاجِدَ لِلَّهِ فَلَا تَدْعُوا مَعَ اللَّهِ أَحَدًا» «این که مساجد از آن خداست، پس هیچ کس را با خدا نخوانید». حدیثی از پیامبر اسلام گفته شده، با این مضمون: «قال الله تبارک و تعالی ان بیوتی فی الأرض المساجد...» خانه‌های من بر روی زمین مساجد است...» (ابن بابویه، ۱۳۶۴: ۲۸). در ایران گاه این نام به‌طور ویژه بر برخی مساجدی مانند مسجد «تاری‌خانه» دامغان، که به معنای خدای خانه است، می‌نهادند. خدای خانه در جامع عتیق شیراز بنایی یگانه است و به‌طور خاص به این نام شناخته شده است. چنین وجه تسمیه‌ای اشارتی کلی به آنچه که گفته شد دارد و کارکرد ویژه این بنا را بیان نمی‌دارد.

سیر در متون و اسناد تاریخی که پیش از این هم از آن‌ها یاد شد، معلوم می‌دارد که از ابتدا کارکرد بنای خدای خانه با قرآن در ارتباط بوده است. مقدسی آن را «بیت قری» (خانه قاریان/خانه قرآن‌خوانان) یاد کرده است (مقدسی، ۱۹۰۶م: ۴۳۰). این به معنای آن است که چنین بنایی محل خواندن قرآن بوده است. در *شمال‌الزار* به تدریس قرآن مولانا احمد الفارسی در ۶۶۶ق در «پدرس فی القفصه العامره بین الجامع العتیق» اشاره شده است (جنید شیرازی، ۱۳۲۸: ۳۸۸). بنابراین در این فضا اساتید فن به آموزش قرآن می‌پرداختند و شاگردان برای یادگیری به این مکان می‌آمدند. قاضی احمد قمی در *گلستان هنر*، که به «دکان عمارت» میان صحن مسجد جامع بزرگ شیراز اشاره کرده، از کارکرد آن گفتگویی به میان نیاورده است (قمی، ۱۳۵۲: ۲۴).

جز خواندن و یادگیری قرآن، این بنا کارکرد دیگری هم داشته است. جنید شیرازی آن را «بیت المصاحف» (خانه قرآن‌ها) نامیده و ادامه داده که قرآن‌های فراوانی به‌خط صحابه و جانشینان ایشان (علی‌ع)، حسین پسر علی بن الحسین، جعفر و عثمان) در آن نگهداری می‌شود (جنید شیرازی، ۱۳۲۸: ۲۸۸). سی‌پاره‌ای که محمد بن عثمان بن داود در ۵۶۸ق به «بیت المصاحف» وقف کرده (بهروزی، ۱۳۴۰: ۶۸) و قرآن‌های وقف شده در سده‌های بعد نیز در تأیید همین کارکرد بناست که واپسین تاریخ وقف مربوط به ۱۲۰۸ق^۱ است (بهروزی، ۱۳۴۰: ۷۱). فرصت‌الدوله در *آثار العجم* نوشته که به چشم خویش دیده که بر اثر خرابی بارندگی، سی‌پاره قدیمی به‌خط جلی با طلای اشرفی بیرون افتاده بود (فرصت‌شیرازی، ۱۳۵۳ق: ۴۳۵-۴۳۶). شاید از این‌رو شاردن از وجود در آهنین در این بنا خبر می‌دهد که قرآن‌های کهن و یگانه به‌خط ائمه و اولیاء در آن نگهداری می‌شد و نیاز به محافظت داشت. در آهنی نسبت به در چوبی استحکام بیشتری داشت. او هم چنین به جلدی از قرآن به‌خط امام موسی، که به‌همراه اسلحه‌هایی که در جنگ استفاده می‌شد، اشاره دارد (بهروزی، ۱۳۴۹: ۱۲ و ۱۳).

در *تذکره هفت اقلیم* در ذکر احوال خواجه حافظ شیرازی آمده: «در علم قرائت کلام ملک علم مهارت تمام به‌کار می‌برده و التزام داشته که هر شب جمعه در گرد مقصوره‌ای که میان مسجد شیراز واقع است، تا صبح بگردد و به‌الحان خوش ختم قرآن نماید» (رازی، ۱۳۷۸: ۲۲۰). قول یادشده، ۲۱۰ سال پس از وفات حافظ نوشته شده است. این بیت از حافظ را می‌توان در تأیید همین گفتار پنداشت: «عشقت رسد به فریاد ار خود به‌سان حافظ /

۱. هم‌زمان با پادشاهی فتحعلی‌شاه قاجار در ایران است.

قرآن ز بر بخوانی در چارده روایت» (حافظ، ۱۳۲۰: ۶۶). شاید عادت گشتن به دور این بنا و حجم مکعب آن سبب شده بود که خدای خانه را چون کعبه در نظر آورند، چنانچه در دوره قاجاریه به خدای خانه شهرت داشت و از قول راهنمایان شیرازی دیولافوا این بنا «کعبه ثانی» تصور می‌شد (دیولافوا، ۱۳۷۶: ۶۵).

از نگاره ظفرنامه تیموری، کارکرد دیگری هم از خدای خانه استنباط می‌شود و آن بهره‌برداری از بنا به سبب بلندا و رواق‌دار بودن آن برای تماشا و مشارکت در رویدادهایی بوده که در ساحت مسجد روی می‌داد. در همین نقاشی حکم امیر تیمور را بر بالای پله (منبر) سنگی تکیه داده شده بر کنار ایوان جنوبی و پای خدای خانه نشان داده است؛ در این صحنه خلائق از اشکوب‌ها و بالای بام خدای خانه به تماشا می‌نشینند. دور از ذهن نیست که رویدادهای دیگری هم در طول تاریخ پرتالهاب شیراز وجود داشته که از این بنا استفاده‌ای غیر از کارکرد اصلی آن می‌شد.

مساجد کهنی را در سرزمین‌های اسلامی می‌شناسیم که بنایی در میان صحن‌شان برپا بوده است. این بناها کارکردهای گوناگونی داشتند. یکی اینکه، محل نگهداری بیت‌المال در سده‌های نخست هجری بودند، که این بناها را «بیت‌المال» می‌نامیدند. دیگر اینکه سایبانی بر روی چاه یا حوض آب بودند. در میان صحن مسجد اموی دمشق و مسجد عمر فسطاط چنین بنایی هنوز برپا مانده است. بنای قبه‌مانند با ستون‌های مرمرین در میان مسجد سامرا بر روی چشمه‌ای بود. در مسجد ابن طولون نیز چنین بنایی بر روی حوض و فواره‌ای ساختند (فینستر، ۱۳۹۲: ۲۰۲-۲۰۷). در میان صحن مسجد جامع اصفهان هم بنای کوتاهی با طرح چهارطاقی وجود دارد که با آب ارتباط مستقیم دارد، اما این بنای آجری در سده‌های نخست هجری ساخته نشده، اما از همان سنت کهن پیروی می‌کند. بنای ستوندار میان صحن جامع نیشابور که به دستور عمرو لیث صفاری بنا شده (مقدسی، ۱۳۶۱، ج ۲: ۶۶۲) به گمان می‌توانست همین کارکرد خدای خانه جامع شیراز را داشته باشد. پس بنای میان صحن نه تنها محل نگهداری قرآن‌های کهن و نفیس بوده و قرآن‌ها و سی‌پاره‌هایی که وقف می‌کردند را در آن نگهداری می‌کردند، بلکه جایی بود برای آموختن قرآن.

نکاتی درباره دو اشکوب بودن خدای خانه

نمی‌دانیم خدای خانه از ابتدا در دو اشکوب ساخته شده بود یا این که هنگام نوسازی به این صورت درآمد. یکی از دلایل اصلی افزوده شدن برج‌ها در چهار نبش بیرونی بنا می‌توانسته سازه‌ای باشد. به گمان برای گریز از مشکلات سازه‌ای بنای دواشکوب، مانند رانش و حرکت به طرفین، این برج‌ها به عنوان تکیه‌گاهی مطمئن ساخته شدند. در میان مخروطی بنا، برج‌ها سالم‌تر از دیگر بخش‌ها سرپا مانده بودند و استخوان‌بندی و طرح اصلی لایه و جداره بیرونی به واسطه همین عنصر قابل درک بود. همین واکنش بنا در برابر چند مرتبه زمین‌لرزه نشان می‌دهد که افزوده شیخ ابواسحق در میانه سده هشتم هجری، از نظر سازه‌ای به خوبی مؤثر افتاده و از پاشیده شدن شاکله و اسکلت اصلی بنای خدای خانه پیش‌گیری کرده بود. به نظر می‌رسد برج‌ها بیشتر از بلندای یک اشکوب نبوده، زیرا سرسفت بودن بدنه برج‌ها در محل رسیدن به کتیبه شاغولی می‌شود و سپس قطار بندی رخ‌بام دورتادور که با سنگ به خوبی اجرا شده، نشان دهنده رسیدن به تراز نهایی در این بخش از بناست و ادامه آن در اشکوب بالا منطق معماری ندارد. با استناد به گراور دیولافوا و عکس‌های ویلبر و شواهد موجود می‌توان گفت که جزئیات یاد شده به همان شکل اصیل حفظ شده و بدون تغییر مانده بود. اگر اشکوب دومی در کار می‌بود، تخریب باید به حدفاصل میان

اشکوب اول و دوم می‌رسید. با این بحث می‌توان استنباط کرد که برج‌ها تنها در اشکوب زیرین به‌اجرا درآمده بودند. بنابراین بازسازی دهه ۱۳۱۰ - ۱۳۲۰ش در این بخش بنا به‌درستی اجرا شده است.

اجرای اشکوب بالایی هم به‌لحاظ سازه‌ای چالش محسوب می‌شد و هم کمبود اسناد و شواهد این کار را با دشواری مواجه می‌ساخت. ابهاماتی مانند این که بلندای نهایی چه اندازه بوده، پوشش فضاها باید چگونه به‌اجرا در می‌آمد، نمای بیرونی چه جنس و کیفیتی داشته و بسیار موارد دیگر که تا امروز روشن نشده باقی مانده است. تنها درباره شاکله کلی بنا در دو اشکوب می‌توان بحث کرد. هنگام مرمت و بازسازی، بقایای متقنی از اشکوب بالایی در میان آوار ساختمانی وجود نداشت، زیرا طی مرور زمان آوار زیادی از جای اصلی انتقال داده شده بود. با این تصور که در اثر نخستین زمین‌لرزه مخرب، ابتدا اشکوب بالایی فرو ریخته و سپس زمین‌لرزه‌های بعدی موجب خرابی اشکوب زیرین شده بود، شاید آوار اشکوب بالایی را به بیرون مسجد برده بودند. هم‌چنین، اشکوب بالایی همانند اشکوب زیرین مصالح یکپارچه یا تراش‌خورده سنگی نداشت، بلکه با مصالح بنایی مانند سنگ‌های لاشه و بی‌شکل یا آجر ساخته شده بود و از این نظر نمی‌شد فرم‌هایی از اجزای معماری را به‌خوبی تشخیص داد.

نتیجه‌گیری

بنیاد و سیر تاریخی بنای خدای‌خانه مسجد جامع عتیق شیراز، با جستجو در متون و اسناد تاریخی و شواهد موجود، در این پژوهش روشن شده است. بنا به توصیف مقدسی در سده چهارم هجری، به‌گمان هم‌زمان با بنیاد مسجد در سده سوم هجری به‌دستور عمرو لیث صفاری، بنای اولیه خدای‌خانه نیز ساخته شد. سپس دگرگونی‌هایی در حدود سده ششم هجری در آن پدید آمد که به شکل امروزی بنا نزدیک است. تعمیرات و افزوده‌های سده هشتم هجری با ساخت برج‌ها نظام تازه‌ای را به‌وجود آورد و شاکله خدای‌خانه را تثبیت کرد. در این تحولات، بنا دواشکوب بود و کلاه‌فرنگی در بالاترین بخش آن استقرار داشت. چند سده بعد، زمین‌لرزه‌های ویرانگر مسجد و بنای خدای‌خانه را به ویرانی کشاند، تا اینکه در دهه دوم سده چهاردهم خورشیدی این بنا در یک اشکوب بازسازی شد.

ماهیت وجودی بنای خدای‌خانه در ارتباط با قرآن تعریف شده بود، چنان‌چه در قدیم آن را «بیت قری» و «بیت‌المصاحف» می‌نامیدند. تعلیم و تعلم قرآن کارکرد اصلی بنا بود و به‌طور ویژه مکان درخوری بود برای نگهداری قرآن‌های کهن و نفیسی که یا به‌خط صحابه و ائمه بود یا بر آن وقف می‌کردند. سی‌پاره‌هایی تاریخ‌دار وقف بر بیت‌المصاحف جامع عتیق شیراز از سده‌های هفتم تا سیزدهم هجری باقی مانده و در موزه‌های فارس نگهداری می‌شود.

در طول تاریخ هزار و چند ساله، بنای خدای‌خانه از نظر جانمایی در صحن مسجد دچار تغییراتی شده است. این تغییرات نه‌به‌معنای جایجایی بنا است، بلکه با توجه به پس و پیش رفتن لبه‌های صحن به‌وجود می‌آمد. به‌طوری‌که مثلاً با توسعه شبستان سرپوشیده در سوی جنوب در روزگار صفویه یا عقب‌نشینی شبستان شمالی در نوسازی‌های دوره معاصر لبه‌های صحن به خدای‌خانه نزدیک یا از آن دور می‌شد؛ اما در ابتدا این بنا در مرکز صحن مسجد قرار داشت. از ساختمان اولیه خدای‌خانه آثار و بقایایی در دست نیست؛ برای یافتن شواهدی از آن، نیاز به گمانه‌زنی باستان‌شناسی در پیرامون و زیر ساختمان موجود است تا فرضیات مطرح شده را بتوان به‌طور علمی به‌آزمون گذاشت.

در این پژوهش دواشکوب بودن خدای خانه، با استناد به مستندات متنی و تصویری، شواهد موجود و تحلیل - های معماری مورد بحث و بررسی قرار گرفته است، اما این نظر ایده‌ای برای بازسازی بنا پیشنهاد نمی‌دهد. تجربه‌هایی مانند بازسازی سردر مسجد جامع ورامین و مسجد کبود تبریز در دست است که هر یک به‌دلایلی انجام شده و امروز می‌تواند نقد شود. پیشنهاد طرح و نقشه‌هایی که در بردارنده تصوراتی مبنی بر شاکله و ساختار بنا در دوره‌های پیشین باشد، خود تحقیق جداگانه‌ایست که می‌تواند به‌انجام برسد.

سپاسگزاری

از عبدالرضا نصیری، مرمتگر اداره کل میراث فرهنگی استان فارس و نسیم غفوری، معمار، تشکر می‌کنم.

تعارض منافع

هیچ‌گونه تعارض منافی در خصوص اسن پژوهش وجود ندارد.

کتابنامه

- ابن بابویه، محمد بن علی بن حسین، (۱۳۶۴). *ثواب الأعمال و عقاب الأعمال*، قم: الشریف الرضی.
- ابن بطوطه، (۱۳۶۱). *رحله (سفرنامه)*، برگردان محمدعلی موحد. تهران: انتشارات علمی فرهنگی.
- ابن بلخی، (۱۳۶۳). *فارس‌نامه*، تصحیح گای لسترنج و رینولد آلن نیکلسون. تهران: دنیای کتاب.
- بهروزی، علی‌نقی، (۱۳۴۰). *مسجد عتیق شیراز یا قدیمی‌ترین مسجد فارس*، شیراز: کانون دانش پارس.
- بهروزی، علی‌نقی، (۱۳۵۲). *بناهای تاریخی و آثار هنری جلگه شیراز، چاپ دوم*، شیراز: اداره کل فرهنگ و هنر استان فارس.
- بیضاوی، قاضی ناصرالدین، (۱۳۸۲). *نظام‌التواریخ*، برگردان میرهاشم محدث، تهران: بنیاد موقوفات دکتر محمود افشار.
- پوپ، آرتور آپهام، (۱۳۷۳). *معماری ایران*، برگردان غلامحسین صدری افشار، تهران: فرهنگان.
- جنید شیرازی، معین‌الدین ابوالقاسم، (۱۳۲۸). *شد الأزار فی حطّ الأوزار عن زوارالمزار*، به تصحیح و تحشیة محمد قزوینی و عباس اقبال. تهران: چاپخانه مجلس.
- حافظ، خواجه شمس‌الدین محمد، (۱۳۲۰). *دیوان [شعر]*، به‌اهتمام محمد قزوینی و قاسم غنی، به‌سرمایه کتابخانه زوار، تهران: سینا.
- حسینی فسایی، میرزا محمدحسن، (۱۳۶۷). *فارس‌نامه ناصری*، ج ۲، تصحیح منصور رستگار فسایی. تهران: مؤسسه انتشارات امیرکبیر.
- دیولافوآ، مادام ژان، (۱۳۷۶). *ایران، کلده و شوش*، برگردان علی‌محمد فره‌وشی، چاپ ششم، تهران: دانشگاه تهران.
- رازی، امین احمد، (۱۳۷۸). *تذکره هفت اقلیم*، تصحیح، ج ۱، تعلیقات و حواشی سیدمحمدرضا طاهری «حسرت»، تهران: سروش.
- سامی، علی، (۱۳۴۷). *شیراز، دیار سعدی و حافظ*، چاپ دوم، شیراز: چاپخانه موسوی.
- سامی، علی، (۱۳۶۳). *شیراز شهر جاویدان*، چاپ سوم، شیراز: لوکس (نوید).

- سپهر، میرزا محمدتقی خان لسان‌الملک، (۱۳۸۱). *ناسخ‌التواریخ*، به‌اهتمام جمشید کیانفر، جلد ۳، تهران: انتشارات اساطیر.
- شبیانی، زرین‌تاج و ذات‌الله نیک‌زاد، (تابستان ۱۳۸۳). «بازشناسی مسجد عتیق شیراز». *نامه پژوهشگاه میراث فرهنگی*، زمیمه، پژوهشکده ابنیه و باقت.
- عدل، شهریار (به‌کوشش)، (۱۳۷۹). *هنر و جامعه در جهان ایرانی*، تهران: توس.
- غفوری، نسیم، (۱۳۹۷). *مسجد عتیق شیراز، طرح بازآفرینی شبستان‌های شمال‌شرقی و جنوب‌غربی و مرمت و احیای ایوان جنوبی*، شیراز: اداره کل میراث فرهنگی، صنایع دستی و گردشگری استان فارس (منتشر نشده).
- فرصت شیرازی، محمدنصیر میرزا آقا، (۱۳۵۳ق). *آثار عجم*، بمبئی، مطبع نادری.
- قادر، حسن، (۱۳۹۱). *مطالعات و مستندسازی مسجد عتیق شیراز*، شیراز: اداره کل میراث فرهنگی، صنایع دستی و گردشگری استان فارس (منتشر نشده).
- قمی، قاضی احمد، (۱۳۵۲). *گلستان هنر*، به‌کوشش احمد سهیلی خوانساری، تهران: بنیاد فرهنگ ایران زمین.
- گالدیری، اوژینو، (۱۳۷۹). «نمونه‌ای چشم‌گیر از یک مرمت قدیمی؛ خداخانه شیراز». *در هنر و جامعه در جهان ایرانی*، تهران: توس. ص ۳۲۹-۳۴۳.
- مخلص، محمدعلی، (پاییز ۱۳۹۶). «پژوهشی در تاریخ و قدمت سنگاب تاریخی مسجد عتیق شیراز». *اثر*، ۹ (۷۸): ۸۹-۹۸.
- مقدسی، [ابو عبدالله محمدبن احمد]، (۱۹۰۶م). *احسن‌التقسیم فی معرفه‌الاقالیم*، لیدن: مطبعه بریل.
- مقدسی، ابو عبدالله محمدبن احمد، (۱۳۶۱). *احسن‌التقسیم فی معرفه‌الاقالیم*، برگردان علینقی منزوی، ج ۲، تهران: شرکت مؤلفان و مترجمان ایران.
- مشکوتی، نصرت‌الله، (۱۳۴۵). *فهرست بناهای تاریخی و اماکن باستانی ایران*، تهران: سازمان ملی آثار باستانی ایران.
- مصطفوی، محمدتقی، (۱۳۸۲ش). *اقالیم پارس*، چاپ سوم، تهران: انجمن آثار و مفاخر فرهنگی.
- میرزا ابوالقاسمی، محمدصادق، (۱۳۸۷). «کتابخانه پیرمحمد شیرازی در مسجد عتیق شیراز». *گلستان هنر*، ۴ (۱۳): ۹۶-۹۴.
- Ibn- e Babviyeh, Muhammad Ibn- e Ali Ibn- e Hossein, (1986). *Thavabol Aamal va Eghabol Aamal*, Qom: Al-Sharif al-Razi (in Persian).
- Ibn- e Battuta, (1982). *Rahle (Travelogue)*, translated by Mohammad Ali Movahed. Tehran: Scientific and Cultural Publications (in Persian).
- Ibn- e Balkhi, (1984). *Fars Nameh*, edited by Gey Le Strange and Reynold Allen Nicholson. Tehran: Donyayeh Kitab (in Persian).
- Behrouzi, Ali Naghi, (1966). *Atigh Mosque of Shiraz or the Oldest Mosque of Fars*, Shiraz: Pars Knowledge Center (in Persian).
- Behrouzi, Ali Naghi, (1973). *Historical Monuments and Works of Art of the Shiraz Plain*, Second Edition, Shiraz: General Administration of Culture and Art of Fars Province (in Persian).
- Beizawi, Qazi Naser- o Din, (2003). *Nizam- o Tawarikh*, translated by Mir Hashem Muhaddis, Tehran: Dr. Mahmoud Afshar Endowment Foundation (in Persian).
- Pope, Arthur Upham, (1994). *Iranian Architecture*, translated by Gholam Hossein Sadri Afshar, Tehran, Farhangian (in Persian).
- Junaid Shirazi, Moin- o Din Abul-Qasim, (1950). *Shadd ol Ezar fi Hatt ol- Owzar an Zawar ol- Mazar*, edited by Muhammad Qazvini and Abbas Iqbal. Tehran: Majles Printing House (in Persian).
- Hafez, Khjae Shams- o Din Mohammad, (1944). *Divan [poetry]*, edited by Muhammad Qazvini and Qasim Ghani, funded by the Zovvar Library, Tehran: Sina (in Persian).
- Hosseini Fasaie, Mirza Mohammad Hassan, (1988). *Farsnameh Naseri*, Vol. 2, edited by Mansour Rastegar Fasaie. Tehran: Amir Kabir (in Persian).

- Dieulafoy, Madame Jeanne, (1997). *Iran, Kaldeh and Susa*, translated by Ali Mohammad Farhoshi, sixth edition, Tehran: University of Tehran (in Persian).
- Razi, Amin Ahmad, (1999). *Tazkreh Haft Eqlim*, vol. 1, correction, annotations and footnotes of Seyyed Mohammad Reza Taheri "Hasrat", Tehran: Soroush (in Persian).
- Sami, Ali, (1968). *Shiraz, Diyar Saadi and Hafez*, second edition, Shiraz: Mousavi Printing House (in Persian).
- Sami, Ali, (1984). *Shiraz, the Eternal City*, third edition, Shiraz: Lux (Navid) (in Persian).
- Sepehr, Mirza Mohammad Taqi Khan Lisan al-Mulk, (2002). *Nasekhotavarikh*, edited by Jamshid Kianfar, Volume 3, Tehran: Asatir Publications (in Persian).
- Sheybani, Zarrin Taj and Zatollah Nikzad, (Summer 2004). "Recognition of the Old Mosque of Shiraz". *Name- e Pazhuheshgah*, Appendix, Research Institute of Buildings and Preservation (in Persian).
- Adl, Shahriar, (2001). *Art and Society in the Iranian World*, Tehran: Toos (in Persian).
- Ghafouri, Nasim, (2018). *Atigh Jame mosque of Shiraz, the plan for the reconstruction of the northeast and southwest nave and the restoration and revival of the southern porch*, Shiraz: General Department of Cultural Heritage, Handicrafts and Tourism of Fars Province (unpublished) (in Persian).
- Forsat Shirazi, Mohammad Nasir Mirza Agha, (1934). *Athar- e Ajam*, Bombay, Naderi Press (in Persian).
- Qader, Hassan, (2012). *Studies and Documentation of the Old Mosque of Shiraz*, Shiraz: General Directorate of Cultural Heritage, Handicrafts and Tourism of Fars Province (unpublished) (in Persian).
- Qomi, Ghazi Ahmad, (1973). *Golestan- e Honar*, edited by Ahmad Soheili Khansari, Tehran: Iran Culture Foundation (in Persian).
- Galdiri, Eugenio, (2001). "A striking example of an old restoration; Khoday-Khane Shiraz". *Art and Society in the Iranian World*, Tehran: Toos. pp. 329-343 (in Persian).
- Mokhlesi, Mohammad Ali, (Fall 2017). "A Study on the History and Antiquity of the Historical Stonework of the Atigh Jame Mosque of Shiraz." *Ather*, 9 (78): 89-98 (in Persian).
- Moqaddasi, [Abu Abdullah Muhammad ibn Ahmad], (1906). *Ahsan- o Taghasim Fi Maarefat- ol Aghalim*, Leiden: Braille Press (in Persian).
- Moqaddasi, Abu Abdullah Muhammad ibn Ahmad, (1982). *Ahsan- o Taghasim Fi Maarefat- ol Aghalim*, translated by Alinaghi Monzavi, vol. 2, Tehran: Iranian Authors and Translators Company (in Persian).
- Meshkati, Nosratollah, (1966). *List of Historical Monuments and Ancient Sites of Iran*, Tehran: National Organization of Antiquities of Iran (in Persian).
- Mostafavi, Mohammad Taqi, (2003). *Eghlim- e Pars (The Climate of Pars)*, Third Edition, Tehran: Association of Cultural Works and Merits (in Persian).
- Mirza Abul-Qasimi, Mohammad Sadeq, (2008). "The inscription of Pir Mohammad Shirazi in Atigh Jame mosque of Shiraz". *Golestan- e Honar*, 4 (13): 94-96 (in Persian).
- Pope, Artur, (1967). *A Survey of Persian Art*, vol. VIII, Teheran: Manafzade Grupe & London: Oxford University.
- Wilber, Donald N, (1972). *The Masjid-i 'Atiq of Shiraz*, Shiraz: Pahlavi University, the Asia Institute.
- <https://archnet.org/sites/1665>